

Dell™ Photo All-In-One Printer 922

# オーナーズ マニュアル

付属品の確認:

- 消耗品の注文
- はじめに
- プリンタの使用
- ソフトウェアについて
- メンテナンスとトラブルシューティング

## カートリッジと消耗品の注文

Dell™ Photo All-In-One Printer 922 には、プリンタのインクレベルを検出するソフトウェアがインストールされています。印刷中にインクレベルが低くなると、コンピュータに警告画面が表示されます。インクは、[www.dell.com/supplies](http://www.dell.com/supplies) からオンラインで、または電話で注文できます。

アメリカ合衆国	877-INK-2-YOU	チリ	1230-020-3947 800-202874
アイルランド	1850 707 407	デンマーク	3287 5215
イギリス	0870 907 4574	ドイツ	0800 2873355
イタリア	800602705	日本	044-556-3551
オーストラリア	1300 303 290	ノルウェー	231622 64
オーストリア	08 20 - 24 05 30 35	フィンランド	09 2533 1411
オランダ	020 - 674 4881	プエルトリコ	866 851 1760
カナダ	1-877-501-4803	フランス	825387247
コロンビア	01800-9-155676	ベルギー	02.713 1590
スイス	0848 801 888	ポルトガル	21 4220710
スウェーデン	08 587 705 81	メキシコ	001 866 851 1754
スペイン	902120385	ルクセンブルグ	02.713 1590
中国	800-858-0888		

お使いのプリンタでは以下のカートリッジを使用できます。

品名:	商品コード:
ブラック カートリッジ	M4640
カラー カートリッジ	M4646
フォト カートリッジ	J4844
ブラック カートリッジ (標準印刷量)	J5566
カラー カートリッジ (標準印刷量)	J5567

## メモ、注意、および警告について



メモ：メモとは、プリンタの使用方法を向上するための重要な情報を示したものです。



注意：注意とは、ハードウェアの故障またはデータの損失を引き起こす可能性のある問題を示し、問題を回避する方法について説明したものです。



警告：警告とは、物品の破損やケガ、または人命にかかわる可能性のある問題を示したものです。

本書の内容は予告なく変更される場合があります。

© 2004 Dell Inc. All rights reserved.

方法のいかんを問わず、Dell Inc. の書面による許諾なく本書の内容の一部または全部を複製することは禁止されています。

本書に使用される商標：Dell、DELL のロゴ、Inspiron、Dell Precision、Dimension、OptiPlex、および Latitude は Dell Inc. の登録商標です。Microsoft および Windows は Microsoft Corporation の登録商標です。

本書中では、その他の商標および社名を各社の商号または製品名を示す呼称として使用する場合があります。Dell Inc. は、自社以外の商標および商品名に対して、いかなる所有権も主張するものではありません。

UNITED STATES GOVERNMENT RESTRICTED RIGHTS

This software and documentation are provided with RESTRICTED RIGHTS. Use, duplication or disclosure by the Government is subject to restrictions as set forth in subparagraph (c)(1)(ii) of the Rights in Technical Data and Computer Software clause at DFARS 252.227-7013 and in applicable FAR provisions: Dell Inc., One Dell Way, Round Rock, Texas, 78682, USA.



# 目次

## 1 はじめに

プリンタ各部の名称とはたらき	12
『ユーザーズガイド』の表示	14
プリンタのセットアップ	14
操作パネルの使用	15
操作パネルのメニュー	16
自動用紙センサーについて	17
用紙のセット	19
用紙サポーターにセットする印刷用紙のガイドライン	19
文書をスキャナ ガラスの上にセットする	21

## 2 プリンタの使用

印刷	24
文書の印刷	24
写真の印刷	24
フチなし写真の印刷	25
その他のプロジェクトの印刷	26
コピー	27
操作パネルを使用して文書をコピーする	27
コンピュータを使用して文書をコピーする	27
コンピュータを使用して写真をコピーする	28
コンピュータを使用せずに写真をコピーする	29
コピー設定の変更	29

スキャン	30
写真のスキャン	31
複数のページまたはイメージのスキャン	31
OCR を使用して取り込んだテキストを編集する	32
イメージをコンピュータに保存する	33
取り込んだイメージまたは文書を E メールで送る	33
イメージまたは文書の拡大・縮小	34
<b>FAX</b>	<b>35</b>
FAX の送信	35
Windows XP に Microsoft Fax をインストールする	36
Microsoft Fax の設定	36
FAX 構成の変更	37

### 3 ソフトウェアについて

プリンタ ソフトウェアについて	40
Dell プリンタ ソリューションナビの使用	40
Dell AIO ナビの使用	41
プリンタのプロパティの使用	42
Dell Picture Studio v2.0 の使用	44

### 4 カートリッジのメンテナンス

カートリッジの交換	46
カートリッジのアライメント調整	49
カートリッジ ノズルの清掃	50

## 5 トラブルシューティング

トラブルシューティング	54
セットアップに関するトラブル	54
一般的なトラブル	57
エラーメッセージとランプ	59
印刷品質の改善	60

## 6 Dell へのお問い合わせ

テクニカル サポート	64
自動オーダー ステータス サービス	64
Dell へのお問い合わせ	65

## 7 付録

限定保証および返品条件	86
この限定保証が適用される範囲	86
この限定保証が適用されない範囲	86
一般条項	86
オーストラリアのみ	87
ニュージーランドのみ	87
この限定保証の期間	87
保証サービスが必要な場合	87
Dell の提供するサービス	87
サービス契約を結んでいる場合	88
製品の修理方法	88

インクおよびトナー カートリッジの限定保証 . . . . .	89
インクおよびトナー カートリッジの限定保証 . . . . .	89
一般条項 . . . . .	89
オーストラリアのみ . . . . .	89
ニュージーランドのみ . . . . .	89
Dell ソフトウェア使用許諾契約書 . . . . .	90
索引 . . . . .	93



## 警告：安全に関する手引き

お客様自身の安全を守り、コンピュータおよび作業環境を潜在的な障害から保護するために、次の安全に関するガイドラインを使用してください。

- 本製品に付属する電源ケーブルまたは製造元が代替品として認可した電源ケーブルのみを使用してください。
- 電源ケーブルは、製品に近く、抜き差しが容易なコンセントに接続してください。
- ユーザー文書に説明のないサービスまたは修理については、専門のサービス担当者にお問い合わせください。

 警告：雷雨の際は FAX 機能を使用しないでください。また、雷雨の際は、本製品のセットアップまたは電源ケーブルや電話線などのケーブル接続作業を行わないでください。



セクション 1

## はじめに

---

プリンタ各部の名称とはたらき  
『ユーザズ ガイド』の表示  
プリンタのセットアップ  
操作パネルの使用  
自動用紙センサーについて  
用紙のセット

## プリンタ各部の名称とはたらき

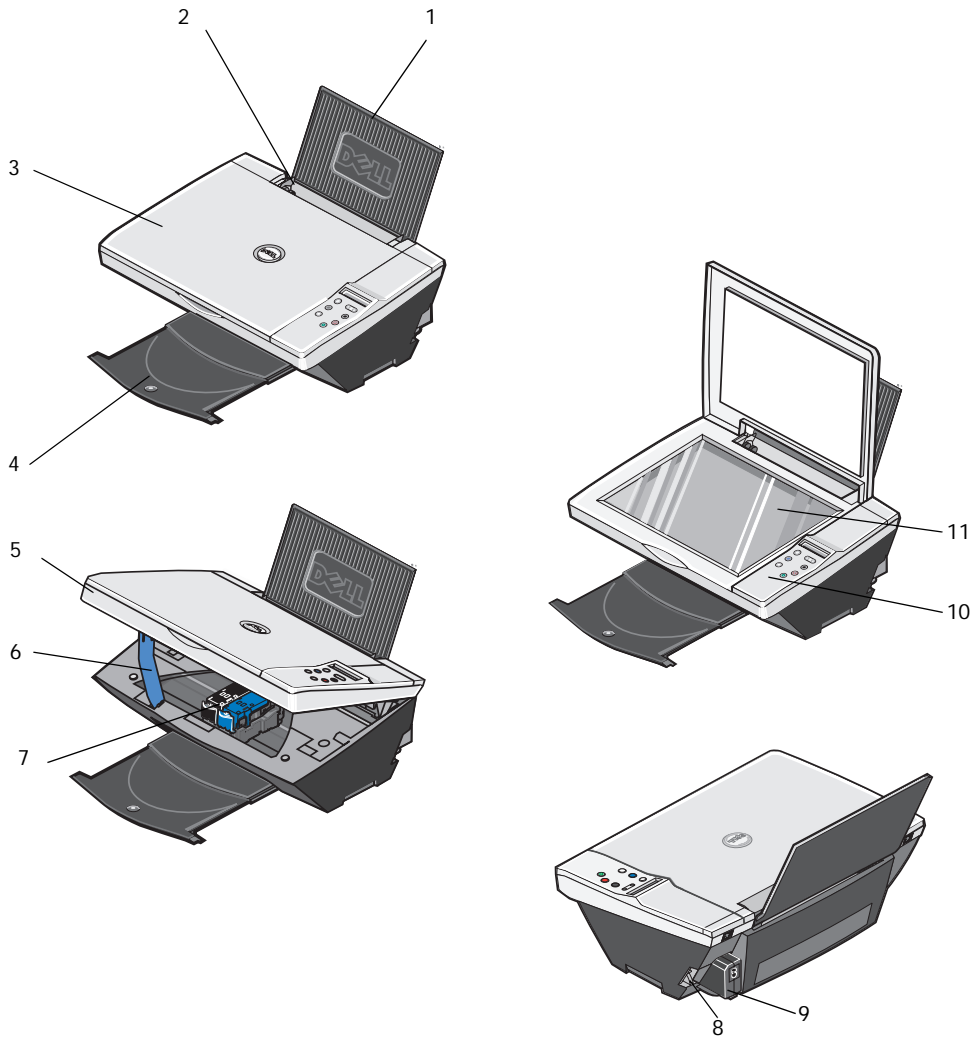

番号:	名称:	説明:
1	用紙サポーター	セットされた用紙を支えます。
2	用紙ガイド	プリンタへの給紙が正しく行われるようにします。
3	トップカバー	プリンタの一番上の部分で、スキャンする文書または写真が平らになるように支えます。
4	排紙トレイ	プリンタから排出された用紙を支えます。 メモ: 排紙トレイをまっすぐ引き出すと、トレイを延ばすことができます。
5	スキャナユニット	カートリッジを交換する場合は、このユニットを開きます。
6	スキャナユニット固定レバー	スキャナユニットの下にある部分で、カートリッジを交換している間プリンタを開けた状態に保ちます。 メモ: プリンタを閉じて通常の操作を行うには、スキャナユニットを持ち上げ、スキャナユニット固定レバーを右に倒してから、スキャナユニットがプリンタ本体の上に収まるまで下ろします。
7	カートリッジキャリア	カラーカートリッジ1個と、ブラックまたはフォトカートリッジ(別売)のうち1個の2種類のカートリッジを支えるキャリアです。カートリッジの詳細については、「カートリッジの交換」(46ページ)を参照してください。
8	USBコネクタ	USBケーブル(別売)を接続する差込口です。USBケーブルのもう一方の端末はコンピュータに接続します。
9	電源コネクタ	電源ケーブルを接続する差込口です。 メモ: 電源ケーブルは、先にプリンタに接続してから、コンセントに接続してください。
10	操作パネル	コピー、FAX、および印刷操作に使用する、プリンタ上のパネルです。詳細については、「操作パネルの使用」(15ページ)を参照してください。
11	スキャナガラス	コピー、FAX、またはスキャンする文書や写真を下向きに載せる部分です。

## 『ユーザーズガイド』の表示

[スタート] ボタンをクリックして、[プログラム] または [すべてのプログラム]、[Dell Printers]、[Dell Photo All-In-One Printer 922]、[Dell ユーザーズガイドの表示] の順にクリックします。



メモ： プリンタ ドライバをインストールするまで、『ユーザーズガイド』にはアクセスできません。

## プリンタのセットアップ



メモ： Dell Photo All-In-One Printer 922 は、Microsoft® Windows® 2000 および Windows XP をサポートしています。

プリンタの「セットアップダイアグラム」の指示に従って、ハードウェアおよびソフトウェアをインストールします。セットアップ中に問題が発生した場合は、「トラブルシューティング」(53 ページ) を参照してください。

Dell™ Personal All-In-One Printer A922 は、さまざまな用途に使用できます。次の点に注意してください。

- プリンタがコンピュータに接続されている場合、プロジェクトの作成には、プリンタの操作パネルまたはプリンタ ソフトウェアを使用できます。
- スキャン、印刷、および FAX 操作を行う場合は、プリンタを必ずコンピュータに接続してください。
- コピー操作の場合は、プリンタをコンピュータに接続する必要はありません。

## 操作パネルの使用

操作パネルのボタンを使用して、文書のスキャン、コピー、および文書のカスタマイズを実行できます。プリンタの電源がオンの状態の場合、電源ボタンが点灯します。

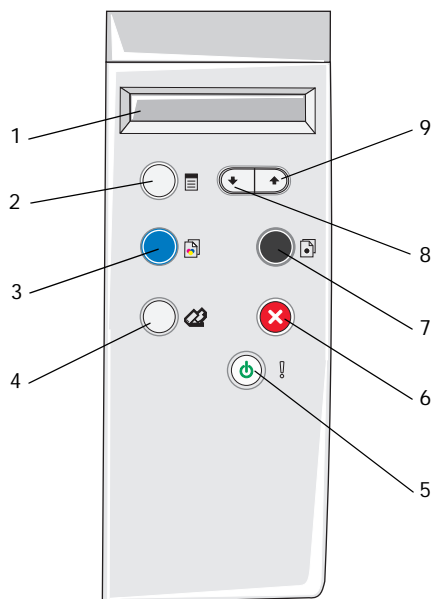

名称:	はたらき:
1 ディスプレイ	<ul style="list-style-type: none"><li>• 選択した部数を表示します。</li><li>• 品質、濃度、およびサイズの変更の設定を表示します。詳細については、"操作パネルのメニュー" (16 ページ) を参照してください。</li></ul>
2 メニュー ボタン	<ul style="list-style-type: none"><li>• 使用できるメニューをスクロール表示します。このボタンを押すと、次の項目がディスプレイに表示されます。</li><li>• ディスプレイに表示された項目を選択します。</li><li>• 新しい用紙を給紙します。</li></ul>
3 カラーコピー ボタン	カラー コピーを作成します。
4 スキャン ボタン	スキャン操作を開始し、プリンタがコンピュータに接続されている場合は Dell AIO ナビを開きます。 メモ: コンピュータに接続せずにプリンタを使用する場合、このボタンは使用できません。
5 電源ボタン	プリンタの電源のオン / オフを切り替えます。

	名称:	はたらき:
6	キャンセル ボタン	<ul style="list-style-type: none"> <li>• 実行中のスキャン、印刷、またはコピーをキャンセルします。</li> <li>• プリンタのみを使用している場合は、実行中のコピーをキャンセルし、用紙を排出します。</li> <li>• メニューを閉じて、標準設定に戻ります。</li> </ul>
7	モノクロ コピー ボタン	モノクロ コピーを作成します。
8	下向き矢印ボタン	<ul style="list-style-type: none"> <li>• ディスプレイに表示されている数字を減らします。</li> <li>• ディスプレイに表示されているリストをスクロールします。</li> </ul>
9	上向き矢印ボタン	<ul style="list-style-type: none"> <li>• ディスプレイに表示されている数字を増やします。</li> <li>• ディスプレイに表示されているリストをスクロールします。</li> </ul>

### 操作パネルのメニュー

[メニュー] ボタンを押すと、次のメニューが表示されます。

	メニュー名:	はたらき:
	部数	<ul style="list-style-type: none"> <li>• 部数を減らすには、下向き矢印ボタンを押します。</li> <li>• 部数を増やすには、上向き矢印ボタンを押します。</li> </ul>
	品質	<p>下向き矢印、または上向き矢印ボタンを使用して、次の品質設定のいずれかを選択します。</p> <ul style="list-style-type: none"> <li>• [下書き]: (フォトカートリッジが取り付けられている場合、この設定は選択しないでください。)</li> <li>• [標準]</li> <li>• [写真]</li> </ul>
	濃度	<p>文書の濃度を調整します。</p> <ul style="list-style-type: none"> <li>• 下向き矢印ボタンを押す度に、文書の濃度が 25% ずつ薄くなります。</li> <li>• 上向き矢印ボタンを押す度に、文書の濃度が 25% ずつ濃くなります。</li> </ul>
	サイズの変更	<p>イメージまたは文書のサイズを変更します。</p> <ul style="list-style-type: none"> <li>• 下向き矢印ボタンを押すと、イメージまたは文書のサイズが小さくなります。</li> <li>• 上向き矢印ボタンを押すと、イメージまたは文書のサイズが大きくなります。</li> </ul>



## 自動用紙センサーについて

プリンタには、次の種類の用紙を検出する自動用紙センサーが付属しています。

- 普通紙
- OHP フィルム
- 光沢紙 / フォト ペーパー
- コート紙

これらの種類の用紙をセットすると、プリンタが用紙の種類を検出して、[品質/速度] 設定が自動的に調整されます。

用紙の種類	[品質/速度] 設定	
	ブラック カートリッジと カラー カートリッジが セットされている場合	フォト カートリッジと カラー カートリッジが セットされている場合
普通紙	標準	写真
OHP フィルム	標準	写真
光沢紙 / フォト ペーパー	写真	写真
コート紙	標準	写真

 **メモ:** プリンタでは用紙サイズは検出されません。

用紙サイズを選択するには、次の操作を行います。

- 1 文書を開いた状態で、[ファイル]、[印刷] の順にクリックします。
- 2 [印刷] ダイアログ ボックスで、[プリファレンス] または [プロパティ] をクリックします (プログラムまたはオペレーティング システムによって異なります)。  
[プリンタのプロパティ] 画面が表示されます。
- 3 [用紙設定] タブで、用紙のサイズを選択します。
- 4 [OK] をクリックします。

自動用紙センサーは、オフに切り替えない限り常にオンの状態になっています。特定の印刷ジョブのために自動用紙センサーをオフにするには、次の操作を行います。

- 1 文書を開いた状態で、[ファイル]、[印刷]の順にクリックします。
- 2 [印刷] ダイアログ ボックスで、[プリファレンス]または[プロパティ]をクリックします (プログラムまたはオペレーティング システムによって異なります)。  
[印刷設定] 画面が表示されます。
- 3 [品質/部数] タブをクリックします。
- 4 [手動で選択] ボタンをクリックします。
- 5 ドロップダウン メニューから用紙の種類を選択します。
- 6 [OK] をクリックします。

印刷実行時に常に自動用紙センサーをオフにするには、次の操作を行います。

- 1 Windows XP の場合は、[スタート] ボタンをクリックして、[コントロール パネル]、[プリンタとその他のハードウェア]、[プリンタと FAX] の順にクリックします。  
Windows 2000 の場合は、[スタート] ボタンをクリックして、[設定]、[プリンタ] の順にクリックします。
- 2 プリンタのアイコンを右クリックします。
- 3 [印刷設定] をクリックします。
- 4 [品質/部数] タブをクリックし、[用紙センサーの設定] をクリックします。
- 5 [手動で選択] ボタンをクリックします。
- 6 ドロップダウン メニューから用紙の種類を選択します。
- 7 [OK] をクリックします。

## 用紙のセット

- 1 用紙サポーターの右側のガイドにそろえて用紙をセットします。
- 2 用紙ガイドとレバーをいっしょにつまみながらスライドさせて、用紙の左端に合わせます。

 **メモ:** 用紙をプリンタに無理に押し込まないでください。用紙は、用紙サポーターに沿うように平らに置き、右端が右の用紙ガイドに接するようにセットします。



### 用紙サポーターにセットする印刷用紙のガイドライン

セット可能枚数:	次の点をチェックしてください。
普通紙: 100 枚	<ul style="list-style-type: none"><li>• 用紙は用紙サポーターの右側にそろえて縦にセットします。</li><li>• 用紙ガイドは用紙の左端に合わせます。</li></ul> <p>メモ: レターヘッドのある用紙の場合は、レターヘッドのある方をプリンタ側に向けて、印刷面が手前になるようにセットします。</p> <ul style="list-style-type: none"><li>• 印刷の品質を、[下書き] (フォトカートリッジがセットされている場合は [写真] を選択)、[標準]、または [写真] から選択します。</li></ul>
バナー紙: 20 枚	<ul style="list-style-type: none"><li>• 他の用紙が用紙サポーターにある場合は、取り除いてからバナー紙をセットします。</li><li>• バナー紙の束から必要なページ数を切り取って、プリンタの上または後方にセットします。</li></ul> <p>メモ: [プリンタのプロパティ] で、[バナー紙 A4] または [バナー紙 Letter] のどちらかの用紙サイズを選択します。用紙サイズを選択しないと、紙づまりの原因になります。"用紙に関するトラブル" (57 ページ) を参照してください。</p> <ul style="list-style-type: none"><li>• 用紙サポーターの右端にそろえて、バナー紙の先端をプリンタに差し込みます。</li><li>• 用紙ガイドとレバーをいっしょにつまみながらスライドさせて、バナー紙の左端に合わせます。</li><li>• インクジェット用のバナー紙を使用してください。</li></ul>

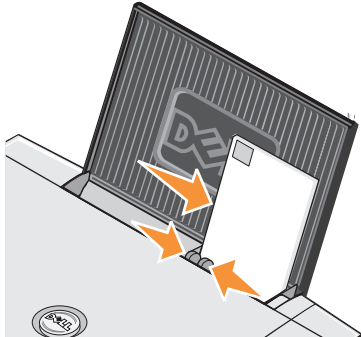
セット可能枚数:	次の点をチェックしてください。
封筒: 10 枚	<ul style="list-style-type: none"> <li>封筒の印刷面を手前に向けてセットします。</li> <li>封筒は用紙サポーターの右側にそろえて縦にセットします。</li> <li>切手を貼る位置を左上にします。</li> </ul>
	
<ul style="list-style-type: none"> <li>用紙ガイドは封筒の左端に合わせます。</li> <li>印刷方向を [横] に設定します。</li> <li>正しい封筒サイズを選択します。正確な封筒サイズがリストに表示されない場合は次に大きなサイズを選択し、左右にマージンを設定して封筒に印刷されるテキストの位置を調整します。</li> </ul> <p>メモ: 封筒 1 枚であれば、用紙サポーターの普通紙を取り除かずにセットできます。</p>	
グリーティングカード、インデックスカード、ポストカード、フォトカード: 25 枚	<ul style="list-style-type: none"> <li>カードの印刷面を手前に向けてセットします。</li> <li>カードは用紙サポーターの右側にそろえて縦にセットします。</li> <li>用紙ガイドをカードの左端に合わせます。</li> <li>[標準] または [写真] のどちらかの印刷品質を選択します。</li> </ul>
フォトペーパー / 光沢紙: 25 枚	<ul style="list-style-type: none"> <li>光沢のある面、またはコートされている面を手前に向けてセットします。</li> <li>用紙ガイドは用紙の左端に合わせます。</li> <li>[標準] または [写真] のどちらかの印刷品質を選択します。</li> <li>用紙は用紙サポーターの右側にそろえて縦にセットします。</li> </ul>
アイロンプリント紙: 1 枚	<ul style="list-style-type: none"> <li>アイロンプリント紙のパッケージに記載されたセット手順に従います。</li> <li>アイロンプリント紙の無地の面を手前に向けてセットします。</li> <li>用紙ガイドをアイロンプリント紙の左端に合わせます。</li> <li>[標準] または [写真] のどちらかの印刷品質を選択します。</li> </ul>

---

セット可能枚数:	次の点をチェックしてください。
OHP フィルム: 20 枚	<ul style="list-style-type: none"><li>• OHP フィルムのざらざらした方の面を手前に向けてセットします。</li><li>• 用紙ガイドを OHP フィルムの左端に合わせます。</li></ul> メモ: OHP フィルム 1 枚であれば、用紙サポーターの普通紙を取り除かずにセットできます。 <ul style="list-style-type: none"><li>• [標準] または [写真] のどちらかの印刷品質を選択します。</li><li>• OHP フィルムは用紙サポーターの右側にそろえて縦にセットします。</li></ul>

---

## 文書をスキャナ ガラスの上にセットする

- 1 トップカバーを開きます。

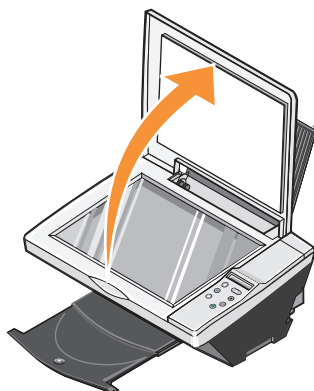

- 2 原稿のコピーする面を下にして、スキャナ ガラスの右下の角に合わせて上に置きます。

 **メモ:** このとき、原稿の表面の左上の角を、プリンタの矢印に合わせてセットします。

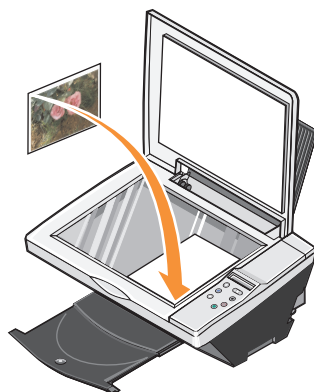

3 トップカバーを閉じます。

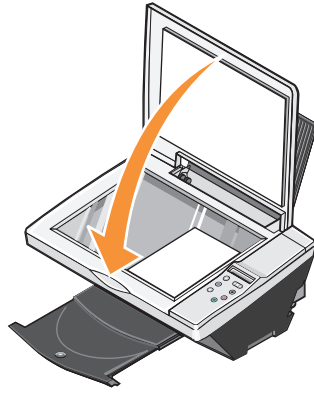

セクション 2

## プリンタの使用

---

印刷

コピー

スキャン

FAX

# 印刷

## 文書の印刷

- 1 コンピュータとプリンタが接続された状態であることを確認し、電源をオンにします。
- 2 印刷面を手前に向けて用紙をセットします。詳細については、"用紙のセット" (19 ページ) を参照してください。
- 3 文書を開いた状態で、[ファイル]、[印刷] の順にクリックします。
- 4 プリンタの設定をカスタマイズするには、次の操作を行います。
  - a [プリファレンス]、[プロパティ]、[オプション]、または [設定] をクリックします (プログラムまたはオペレーティングシステムによって異なります)。  
[プリンタのプロパティ] ダイアログボックスが表示されます。
  - b [品質/部数] タブで [品質/速度] を選択し、用紙の種類、部数、およびモノクロまたはカラー印刷を選択します。
  - c [用紙設定] タブで、用紙サイズおよび印刷方向を選択します。
  - d [印刷工房] タブで、レイアウトおよび両面印刷の設定を選択します。
  - e 設定の詳細を表示するには、画面に表示されている設定を右クリックし、[ヘルプ] を選択します。
  - f [プリンタのプロパティ] で設定を変更したら、画面の下にある [OK] ボタンをクリックして [印刷] ダイアログボックスに戻ります。
- 5 [OK] または [印刷] をクリックします (プログラムまたはオペレーティングシステムによって異なります)。

## 写真の印刷

- 1 光沢のある印刷面を手前に向けてフォト ペーパーをセットします。詳細については、"用紙サポーターにセットする印刷用紙のガイドライン" (19 ページ) を参照してください。
- 2 カラー カートリッジとフォト カートリッジ (別売) が取り付けられていることを確認します。詳細については、"カートリッジの交換" (46 ページ) を参照してください。
- 3 文書を開いた状態で、[ファイル]、[印刷] の順にクリックします。



- 4 印刷設定をカスタマイズするには、[プリファレンス]、[プロパティ]、[オプション]、または[設定]をクリックします(プログラムまたはオペレーティングシステムによって異なります)。

[プリンタのプロパティ]ダイアログボックスが表示されます。

- 5 [品質/部数]タブで、[写真]および用紙の種類を選択します。
- 6 [用紙設定]タブで、用紙サイズおよび印刷方向を選択します。



メモ: 写真の印刷には、フォトペーパー、光沢紙、またはコート紙の使用をお勧めします。

- 7 [印刷工房]タブで、写真のレイアウトを選択します。
- 8 写真のカスタマイズが完了したら、[OK]をクリックします。
- 9 [OK]または[印刷]をクリックします(プログラムまたはオペレーティングシステムによって異なります)。
- 10 印刷された写真が張り付いたり、汚れたりしないように、プリンタから排出された写真は1枚ずつ取り除きます。



メモ: 写真をアルバムや額などにはさむ場合、完全にインクが乾くまで十分に時間を置いてください(環境によって12~24時間かかります)。こうすることで、写真が長持ちします。

## フチなし写真の印刷



- 1 高品質の写真を印刷するには、フォトペーパーまたは光沢紙を使用し、印刷面が手前になっていることを確認します。詳細については、「用紙サポーターにセットする印刷用紙のガイドライン」(19ページ)を参照してください。
- 2 カラーカートリッジとフォトカートリッジが取り付けられていることを確認します。

- 3 文書を開いた状態で、[ファイル]、[印刷]の順にクリックします。
- 4 印刷設定をカスタマイズするには、[プリファレンス]、[プロパティ]、[オプション]、または[設定]をクリックします（プログラムまたはオペレーティングシステムによって異なります）。

[プリンタのプロパティ]ダイアログボックスが表示されます。

- 5 [印刷工房]タブで、[フチなし]をクリックします。
- 6 写真のカスタマイズが完了したら、[OK]をクリックします。
- 7 [OK]または[印刷]をクリックします（プログラムまたはオペレーティングシステムによって異なります）。

### その他のプロジェクトの印刷

[クイックセレクト]メニューを使用して、プロジェクトの作成ウィザードを起動できます。このウィザードは、写真の印刷、封筒の印刷、バナー紙の印刷、ポスターの作成、小冊子の作成、またはグリーティングカードの印刷などのプロジェクトに使用できます。

- 1 文書を開いた状態で、[ファイル]、[印刷]の順にクリックします。
- 2 印刷設定をカスタマイズするには、[プリファレンス]、[プロパティ]、[オプション]、または[設定]をクリックします（プログラムまたはオペレーティングシステムによって異なります）。

[プリンタのプロパティ]ダイアログボックスが表示され、[クイックセレクト]メニューが表示されます。

- 3 プロジェクトを選択するか、[その他]をクリックします。
- 4 画面の指示に従ってプロジェクトを完了します。

# コピー

コピーを実行するには、プリンタの操作パネルまたはコンピュータを使用します。カラーコピーまたはモノクロコピーをワンタッチで実行するには、操作パネルの [カラーコピー] または [モノクロコピー] ボタンを押します。

## 操作パネルを使用して文書をコピーする

- 1 プリンタの電源をオンにします。
- 2 用紙をセットします。詳細については、"用紙のセット" (19 ページ) を参照してください。
- 3 トップカバーを開きます。
- 4 原稿は、コピーする面を下に向けてスキャナ ガラス面にセットします。このとき、原稿の表の左上の角を、プリンタの矢印に合わせるようにセットします。詳細については、"文書をスキャナ ガラスの上にセットする" (21 ページ) を参照してください。
- 5 トップカバーを閉じます。
- 6 複数のコピーを作成する場合は、操作パネルの上向き矢印ボタンを押してコピー部数 (1 ~ 99) を指定します。
- 7 コピー設定の変更詳細については、"操作パネルのメニュー" (16 ページ) を参照してください。



メモ: 操作パネルのボタンではなく、コンピュータ上の Dell ソフトウェアを使用する場合は、"コピー設定の変更" (29 ページ) を参照してください。

- 8 操作パネルを使用する場合、カラーコピーを作成するには [カラーコピー] ボタンを、モノクロコピーを作成するには [モノクロコピー] ボタンを押します。  
ディスプレイにコピー中と表示されます。

## コンピュータを使用して文書をコピーする

- 1 コンピュータとプリンタが接続された状態であることを確認し、電源をオンにします。
- 2 用紙をセットします。詳細については、"用紙のセット" (19 ページ) を参照してください。
- 3 トップカバーを開きます。
- 4 文書をスキャナ ガラスの上にセットします。このとき、原稿の表の左上の角を、プリンタの矢印に合わせるようにセットします。詳細については、"文書をスキャナ ガラスの上にセットする" (21 ページ) を参照してください。

- 5 トップカバーを閉じます。
- 6 [スタート] ボタンをクリックして、[プログラム] または [すべてのプログラム]、[Dell Printers]、[Dell Photo All-In-One Printer 922]、[Dell AIO ナビ] の順にクリックします。  
[Dell AIO ナビ] が表示されます。
- 7 コピー部数 (1 ~ 99) およびカラーを選択します。
- 8 [コピー設定を表示] をクリックして、次の操作を実行できます。
  - コピー品質の選択
  - 用紙サイズの選択
  - 原稿のサイズの選択
  - 文書の濃度調整

### コンピュータを使用して写真をコピーする

- 1 コンピュータとプリンタが接続された状態であることを確認し、電源をオンにします。
- 2 印刷面を手前に向けてフォト ペーパーをセットします。詳細については、"用紙サポーターにセットする印刷用紙のガイドライン" (19 ページ) を参照してください。
- 3 文書を下向きにスキャナ ガラスの上にセットします。このとき、原稿の表の左上の角を、プリンタの矢印に合わせるようにセットします。詳細については、"文書をスキャナ ガラスの上にセットする" (21 ページ) を参照してください。
- 4 [スタート] ボタンをクリックして、[プログラム] または [すべてのプログラム]、[Dell Printers]、[Dell Photo All-In-One Printer 922]、[Dell AIO ナビ] の順にクリックします。  
[Dell AIO ナビ] が表示されます。
- 5 [プレビュー] をクリックします。
- 6 印刷する範囲に合わせて点線の位置を調整します。
- 7 [コピー] セクションで、[写真] を選択します。
- 8 コピー部数およびカラーを選択します。
- 9 写真をカスタマイズするには、[コピー設定を表示] をクリックします。
- 10 設定のカスタマイズが完了したら、[コピー] をクリックします。

## コンピュータを使用せずに写真をコピーする

- 1 フォトペーパーをセットします。詳細については、"用紙サポーターにセットする印刷用紙のガイドライン" (19 ページ) を参照してください。
- 2 トップカバーを開きます。
- 3 スキャナ ガラスの上に写真をセットします。
- 4 トップカバーを閉じます。
- 5 コピー品質を選択します。詳細については、"操作パネルのメニュー" (16 ページ) を参照してください。
- 6 [カラーコピー] ボタンを押します。

## コピー設定の変更

- 1 [スタート] ボタンをクリックして、[プログラム] または [すべてのプログラム]、[Dell Printers]、[Dell Photo All-In-One Printer 922]、[Dell AIO ナビ] の順にクリックします。  
[Dell AIO ナビ] が表示されます。
- 2 コピー部数およびカラーを選択します。
- 3 [コピー設定を表示] をクリックして、次の操作を実行できます。
  - コピー品質の選択
  - 用紙サイズの選択
  - 原稿のサイズの選択
  - 文書の濃度調整
  - 文書の縮小または拡大
- 4 [アドバンス] ボタンをクリックして、用紙サイズおよび品質などのオプションを変更します。
- 5 オプションを変更するには、次のタブをクリックします。

タブ名:	はたらき:
印刷	<ul style="list-style-type: none"><li>• 用紙のサイズおよび種類を選択します。</li><li>• フチなし印刷オプションを選択します。</li><li>• 印刷品質を選択します。</li></ul>
スキャン	<ul style="list-style-type: none"><li>• カラー モードおよびスキャン解像度を選択します。</li><li>• スキャンしたイメージの自動トリミングを実行します。</li></ul>

タブ名:	はたらき:
イメージの補正	<ul style="list-style-type: none"> <li>• イメージのシャープネスを調整します。</li> <li>• イメージの明るさを調整します。</li> <li>• イメージの色補正カーブ (ガンマ補正) の調整を実行します。</li> </ul>
イメージのパターン	<ul style="list-style-type: none"> <li>• モノクロのイメージをドットパターンに変換 (デザ) します。</li> <li>• モアレを除去します。 <ul style="list-style-type: none"> <li>- [品質を優先] または [速度を優先] のどちらで作業を進めるかを選択します。</li> </ul> </li> <li>• カラー イメージの背景ノイズを調整します。</li> </ul>

- 6 コピー設定の変更が完了したら [OK] をクリックし、次に [コピー] をクリックします。

## スキャン

- 1 コンピュータとプリンタが接続された状態であることを確認し、電源をオンにします。
- 2 スキャナ ガラスの上に文書を下向きにセットします。このとき、文書の表の左上の角をプリンタの矢印に合わせてください。詳細については、"文書をスキャナ ガラスの上にセットする" (21 ページ) を参照してください。
- 3 操作パネルの [スキャン] ボタンを押します。  
[Dell AIO ナビ] が表示されます。
- 4 [イメージの取り込み先] ドロップダウン メニューから、スキャン先のプログラムを選択します。
- 5 スキャン設定をカスタマイズします。
- 6 [スキャン] をクリックしてスキャンを完了します。

## 写真のスキャン

- 1 コンピュータとプリンタが接続された状態であることを確認し、電源をオンにします。
- 2 スキャナ ガラスの上に写真を下向きにセットします。このとき、写真の表の左上の角をプリンタの矢印に合わせてください。詳細については、"文書をスキャナ ガラスの上にセットする" (21 ページ) を参照してください。
- 3 操作パネルの [スキャン] ボタンを押します。  
[Dell AIO ナビ] が表示されます。
- 4 [プレビュー] をクリックします。
- 5 スキャンする写真の範囲に合わせて点線の位置を調整します。
- 6 [イメージの取り込み先] ドロップダウン メニューから、使用する写真プログラムを選択します。



メモ: 使用するプログラムがリストに表示されない場合は、ドロップダウン メニューから [その他を検索] を選択します。次の画面が表示されたら、[追加] をクリックして使用するプログラムを検索し、リストに追加します。

- 7 設定を変更します。
- 8 イメージの設定の変更が完了したら、[スキャン] をクリックします。  
文書のスキャンが完了すると、選択したプログラムが起動します。

## 複数のページまたはイメージのスキャン

- 1 スキャナ ガラスの上に最初の原稿をセットします。このとき、原稿の表の左上の角をプリンタの矢印に合わせてください。詳細については、"文書をスキャナ ガラスの上にセットする" (21 ページ) を参照してください。
- 2 [スタート] ボタンをクリックして、[プログラム] または [すべてのプログラム]、[Dell Printers]、[Dell Photo All-In-One Printer 922]、[Dell AIO ナビ] の順にクリックします。  
[Dell AIO ナビ] が表示されます。
- 3 [イメージの取り込み先] ドロップダウン メニューから、使用するプログラムを選択します。たとえば、FAX または E メールで複数のページを送信する場合があります。
- 4 [スキャン] セクションで、[スキャン設定を表示] をクリックします。
- 5 [アドバンス] ボタンをクリックします。
- 6 [スキャン設定の詳細を表示] をクリックして詳細オプションを変更します。

- 7 [スキャン] タブで、[出力する前に複数ページの原稿をスキャンする] をクリックします。
- 8 [OK] をクリックします。
- 9 設定の変更が完了したら、[スキャン] をクリックします。

最初のページのスキャンが完了したら、次のページを要求するプロンプトが表示されます。

- 10 次の原稿をスキャナ ガラスの上にセットし、[はい] をクリックします。すべてのページのスキャンが完了するまで、この手順を繰り返します。
- 11 すべてのページのスキャンが完了したら、[いいえ] をクリックします。複数ページのイメージが取り込まれた状態でプログラムが表示されます。

### OCR を使用して取り込んだテキストを編集する

OCR (光学式文字認識) ソフトウェアを使用して、取り込んだイメージをワープロで編集可能なテキストに変換できます。

メモ: 日本語の場合は、E-Typist OCR ソフトウェアを使用してください。このソフトウェアは別の CD に格納されています。

- 1 トップカバーを開きます。
- 2 文書をスキャナ ガラスの上にセットします。このとき、文書の表の左上の角を、プリンタの矢印に合わせるようにセットします。詳細については、「文書をスキャナ ガラスの上にセットする」(21 ページ) を参照してください。
- 3 トップカバーを閉じます。
- 4 [スタート] ボタンをクリックして、[プログラム] または [すべてのプログラム]、[Dell Printers]、[Dell Photo All-In-One Printer 922]、[Dell AIO ナビ] の順にクリックします。  
[Dell AIO ナビ] が表示されます。
- 5 [イメージの取り込み先] ドロップダウン メニューから、ワープロまたはテキスト編集プログラムを選択します。
- 6 [何に使用しますか?] ドロップダウン メニューから、[テキスト編集 (OCR & 300 dpi)] を選択します。
- 7 [スキャン] をクリックします。  
取り込まれたテキストが表示されます。



## イメージをコンピュータに保存する

- 1 [スタート] ボタンをクリックして、[プログラム] または [すべてのプログラム]、[Dell Printers]、[Dell Photo All-In-One Printer 922]、[Dell AIO ナビ] の順にクリックします。  
[Dell AIO ナビ] が表示されます。
- 2 [クリエイティブ タスク] セクションで、[イメージを保存する] をクリックします。
- 3 画面に表示される手順に従ってください。

## 取り込んだイメージまたは文書を E メールで送る

取り込んだイメージまたは文書を E メールで送るには、次の操作を行います。

- 1 トップカバーを開きます。
- 2 写真または文書は、スキャンする面を下に向けてスキャナ ガラス面にセットします。このとき、写真または文書の表の左上の角を、プリンタの矢印に合わせるようにセットします。詳細については、「文書をスキャナ ガラスの上にセットする」(21 ページ) を参照してください。
- 3 トップカバーを閉じます。
- 4 [スタート] ボタンをクリックして、[プログラム] または [すべてのプログラム]、[Dell Printers]、[Dell Photo All-In-One Printer 922]、[Dell AIO ナビ] の順にクリックします。  
[Dell AIO ナビ] が表示されます。
- 5 [プレビュー] をクリックします。
- 6 [クリエイティブ タスク] セクションで、[イメージを E メールで送る] をクリックします。
- 7 [何をスキャンしますか?] メニューで原稿の種類を選択します。
- 8 画面の指示に従って、E メールで送る写真を用意します。
- 9 [次へ] をクリックします。
- 10 E メール プログラムを開き、写真を添付するメールを作成して送信します。

メモ: このステップについての詳細は、E メール プログラムのヘルプを参照してください。

## イメージまたは文書の拡大・縮小

プリンタをコンピュータに接続して使用している場合は、Dell AIO ナビを使用して 25 ~ 400 % の範囲でイメージを拡大または縮小できます。

プリンタをコンピュータに接続せずに使用している場合は、操作パネルを使用して 25、50、100、150、200 % のいずれかにイメージを拡大または縮小できます。

- 1 用紙をセットします。詳細については、"用紙のセット" (19 ページ) を参照してください。
- 2 文書をスキャナ ガラスの上にセットします。このとき、文書の表の左上の角を、プリンタの矢印に合わせるようにセットします。詳細については、"文書をスキャナ ガラスの上にセットする" (21 ページ) を参照してください。
- 3 [スタート] ボタンをクリックして、[プログラム] または [すべてのプログラム]、[Dell Printers]、[Dell Photo All-In-One Printer 922]、[Dell AIO ナビ] の順にクリックします。  
[Dell AIO ナビ] が表示されます。
- 4 [プレビュー] をクリックします。
- 5 [クリエイティブ タスク] セクションで、[イメージを拡大・縮小・フチなしで印刷する] を選択します。
- 6 画面の指示に従ってイメージのサイズを選択します。
- 7 イメージの設定の変更が完了したら、[印刷] をクリックします。

# FAX

Microsoft Fax を使用するには、モデムがインストールされている Windows ベースのコンピュータが必要です。操作を進める前に、コンピュータに Microsoft Fax がインストールされていることを確認します。

[スタート] ボタンをクリックして、[プログラム] または [すべてのプログラム]、[アクセサリ]、[通信] の順にクリックします。

Windows XP の場合：

- 一覧に FAX が表示される場合は、Microsoft Fax がインストールされています。"Microsoft Fax の設定" (36 ページ) に続きます。
- 一覧に FAX が表示されない場合は、"Windows XP に Microsoft Fax をインストールする" (36 ページ) に進みます。

Windows 2000 の場合は、Fax サービスの管理が自動的にインストールされます。

## FAX の送信

1 ページ、または複数ページを FAX で送信できます。

- 1 コンピュータとプリンタが接続された状態であることを確認し、電源をオンにします。コンピュータのモデムが、使用可能なアナログ電話回線に接続されていることを確認します。DSL の場合は、DSL フィルタを取り付ける必要があります。
- 2 文書をスキャナ ガラスの上にセットします。このとき、原稿の表の左上の角を矢印に合わせてください。詳細については、"文書をスキャナ ガラスの上にセットする" (21 ページ) を参照してください。
- 3 [スタート] ボタンをクリックして、[プログラム] または [すべてのプログラム]、[Dell Printers]、[Dell Photo All-In-One Printer 922]、[Dell AIO ナビ] の順にクリックします。  
[Dell AIO ナビ] が表示されます。
- 4 [AIO ナビ] の [クリエイティブタスク] セクションで、次のいずれかの操作を実行します。
  - [イメージを FAX する] をクリックして、画面に表示される手順に従います。

メモ： 画面に質問が表示される中で、複数ページを送信するかどうかをたずねられます。複数ページを FAX で送信する場合は、[はい (各ページごとにスキャンが終了したら通知する)] を選択します。

- [スキャン/FAX] セクションで、画面の質問に答えて FAX の設定をカスタマイズします。
  - 1 ページだけを FAX で送信するには、[FAX を送信] をクリックします。
  - 複数のページを FAX で送信するには、[アドバンス]、[出力する前に複数ページの原稿をスキャンする]、[OK] の順にクリックします。

### Windows XP に Microsoft Fax をインストールする

- 1 [スタート] ボタンをクリックして、[設定]、[コントロール パネル] の順にクリックします。[作業する分野を選びます] 画面で、[プログラムの追加と削除] をクリックします。  
[プログラムの追加と削除] ダイアログボックスが開きます。
- 2 [Windows コンポーネントの追加と削除] をクリックします。
- 3 [コンポーネント] 一覧の、[FAX サービス] チェックボックスをオンにします。
- 4 [次へ] をクリックします。
- 5 [完了] をクリックします。
- 6 [プログラムの追加と削除] ダイアログボックスで [閉じる] をクリックします。

### Microsoft Fax の設定

Fax 機能を設定するには、次の操作を行います。

- 1 [スタート] ボタンをクリックして、[プログラム] または [すべてのプログラム]、[アクセサリ]、[通信]、[FAX]、[FAX コンソール] (Windows XP) または [FAX サービスの管理] (Windows 2000) の順に選択します。
- 2 [FAX 構成ウィザード] の起動画面で [次へ] をクリックします。
- 3 [送信者情報] 画面で、FAX 送付状に表示する情報を入力し、[次へ] をクリックします。
- 4 [FAX の送信または受信デバイスの指定] 画面の [FAX デバイスを選択してください] 一覧で、コンピュータにインストールされているモデムを選択します。
- 5 FAX の送信を無効にするには、[送信可能にする] チェックボックスをオフにします。
- 6 [手動で応答する] ボタンまたは [自動的に応答する] ボタンのいずれかをクリックします。[自動的に応答する] を選択した場合は、呼び出し回数を選択します。
- 7 FAX を受信するには、[受信可能にする] チェックボックスをオンにします。

- 8 [次へ] をクリックします。
- 9 [送信端末識別 (TSID)] 画面で、[TSID] ボックスに識別情報 (通常、送信側の FAX 番号および名前、または企業名) を入力します。この情報は、送信した FAX のヘッダーの部分に表示され、受信者側で送信者側の FAX マシンを識別するために使用されます。

メモ：地域によっては、TSID の入力が必要となる場合があります。

- 10 [次へ] をクリックします。

メモ：手順 10 ~ 13 は、手順 6 で FAX を受信可能に設定した場合にのみ実行します。

- 11 [被呼端末識別 (CSID)] 画面の [CSID] ボックスに、CSID を入力します。この情報により、FAX が正しい受信者に送信されたかどうか確認できます。
- 12 [次へ] をクリックします。
- 13 受信した FAX を自動的に印刷するには、[ルーティング オプション] 画面で [印刷する] チェックボックスをオンにします。このオプションを選択した場合は、受信した FAX を印刷するプリンタに Dell Photo All-In-One Printer 922 を指定します。
- 14 FAX のコピーをフォルダに保存する場合は、[フォルダに保存する] チェックボックスをオンにします。このオプションを選択した場合、FAX のコピーを保存する場所を指定できます。
- 15 [次へ] をクリックします。
- 16 [構成の概要] 一覧で設定を確認して、[完了] をクリックします。  
これで FAX を送受信するための準備が完了しました。

## FAX 構成の変更

- 1 [スタート] ボタンをクリックして、[プログラム] または [すべてのプログラム]、[アクセサリ]、[通信]、[FAX]、[FAX コンソール] の順にクリックします。
- 2 [FAX コンソール] で、[ツール] メニューの [FAX の構成] をクリックして、FAX 構成ウィザードを起動します。



## セクション 3

# ソフトウェアについて

---

Dell AIO ナビの使用

プリンタのプロパティの使用

Dell プリンタ ソリューションナビの使用

Dell Picture Studio v2.0 の使用

## プリンタ ソフトウェアについて

プリンタソフトウェアには、次のものが含まれます。

- Dell プリンタ ソリューションナビ — メンテナンスとトラブルシューティングに関するヘルプ、基本的な操作方法、およびプロジェクトの作成方法を提供します。
- Dell AIO ナビ — さまざまなスキャン、コピー、FAX、および新規または既存の文書やイメージを使用した印刷を実行できます。
- プリンタのプロパティ — プリンタの設定の調整に使用します。
- Dell Picture Studio v2.0 — 写真およびその他の種類のイメージの管理、編集、表示、印刷、および変換に使用します。

### Dell プリンタ ソリューションナビの使用

Dell プリンタ ソリューションナビの 3 つのタブを使用して、さまざまな印刷オプションを選択できます。

#### [アドバンス] タブ

- [エフェクトの変更] ボタン — このボタンをクリックして、コンピュータの画面に印刷ステータス情報を表示するオプションを確認します。
- [ソフトウェア情報] ボタン — このボタンをクリックして、ソフトウェアのバージョン情報を表示します。
- [ネットワーク] ボタン — このボタンをクリックして、ネットワーク オプションを確認します。

#### [メンテナンス] タブ

- [黒色印刷にカラーカートリッジを使用する] アイコン — 黒色印刷にカラーカートリッジを使用するには、このアイコンをクリックして、画面の指示に従います。

#### [サポート] タブ

- [カスタマーサポート] — support.dell.com
- [消耗品の注文] — カートリッジ注文用の Web サイト、www.dell.com/supplies にアクセスします。
- [Dell プリンタ サービスタグ番号] — プリンタのサービス タグ番号を表示します。

Dell プリンタ ソリューションナビにアクセスするには、次の操作を行います。



[スタート] ボタンをクリックして、[プログラム] または [すべてのプログラム]、[Dell Printers]、[Dell Photo All-In-One Printer 922]、[Dell プリンタ ソリューションナビ] の順にクリックします。

## Dell AIO ナビの使用

Dell AIO ナビを使用して、次の操作を実行できます。

- スキャン、コピー、FAX、およびクリエイティブ タスクの実行
- イメージの取り込み先の選択
- コピー部数とカラーの選択
- トラブルシューティングおよびメンテナンス情報へのアクセス
- 印刷またはコピーするイメージのプレビュー
- 写真の管理 (フォルダへのコピー、印刷、クリエイティブ コピーの作成など)

Dell AIO ナビにアクセスするには、次の操作を行います。

[スタート] ボタンをクリックして、[プログラム] または [すべてのプログラム]、[Dell Printers]、[Dell Photo All-In-One Printer 922]、[Dell AIO ナビ] の順にクリックします。

Dell AIO ナビには、[スキャン / FAX]、[コピー]、[クリエイティブ タスク]、および [プレビュー] の 4 つのメイン セクションがあります。

セクション名:	はたらき:
スキャン / FAX	<ul style="list-style-type: none"><li>• イメージを取り込むプログラムを選択します。</li><li>• スキャンするイメージの種類を選択します。</li><li>• 取り込んだイメージの用途を選択します。</li><li>• [Fax を送信] を選択します。</li></ul> <p>メモ: すべての設定を表示するには、[スキャン設定を表示] をクリックします。</p>
コピー	<ul style="list-style-type: none"><li>• コピー部数とカラーを選択します。</li><li>• コピーの品質設定を選択します。</li><li>• スキャン範囲のサイズを調整します。</li><li>• コピーの濃度を調整します (この操作は操作パネルからも実行できます)。</li><li>• コピーを拡大または縮小します。</li></ul> <p>メモ: すべての設定を表示するには、[コピー設定を表示] をクリックします。</p>

セクション名:	はたらき:
クリエイティブ タスク	さまざまなクリエイティブ アイディアから選択します。 <ul style="list-style-type: none"> <li>• イメージを拡大・縮小・フチなしで印刷する</li> <li>• 同じイメージを繰り返す</li> <li>• イメージを分割して印刷する (ポスター)</li> <li>• イメージを E メールで送る</li> <li>• コンピュータのモデムを使って FAX を送信する</li> <li>• イメージをコンピュータに保存する</li> <li>• イメージをテキストに変換する (OCR)</li> <li>• イメージを画像編集ソフトウェアで編集する</li> </ul>
プレビュー	<ul style="list-style-type: none"> <li>• イメージをプレビューして、スキャン範囲を選択します。</li> <li>• 印刷またはコピーするイメージを表示します。</li> </ul>

Dell AIO ナビの使用についての詳細は、CD 内の『ユーザーズ ガイド』を参照してください。  
Dell AIO ナビについての詳細は、Dell AIO ナビの [ヘルプ] をクリックしてください。

## プリンタのプロパティの使用

[プリンタのプロパティ] を使用して、さまざまなプリンタの設定を変更できます。[プリンタのプロパティ] では、作成するプロジェクトの種類に応じてプリンタの設定を変更できます。

[プリンタのプロパティ] にアクセスするには、次の操作を行います。

- 1 文書を開いた状態で、[ファイル]、[印刷] の順にクリックします。

[印刷] ダイアログ ボックスが表示されます。

- 2 [印刷] ダイアログ ボックスで、[プリファレンス]、[プロパティ]、[オプション]、または [設定] をクリックします (プログラムまたはオペレーティングシステムによって異なります)。

[プリンタのプロパティ] 画面が表示されます。

文書が開かれていない状態で、[プリンタのプロパティ]にアクセスするには、次の操作を行います。

- 1 Windows XP の場合は、[スタート]、[設定]、[プリンタと FAX] の順にクリックします。  
Windows 2000 の場合は、[スタート]、[設定]、[プリンタ] の順にクリックします。
- 2 プリンタのアイコンを右クリックして、[印刷設定] を選択します。



メモ：[プリンタ]フォルダで変更したプリンタの設定は、ほとんどのプログラムで標準設定に設定されます。

### [プリンタのプロパティ]のタブ

[プリンタのプロパティ]には、3つのメインタブがあります。

タブ名:	変更できる設定:
品質 / 部数	[品質 / 速度] — 印刷する品質に応じて、[自動]、[下書き]、[標準]、または[写真]を選択します。[下書き]は、最も速く印刷できるオプションです。ただし、フォトカートリッジがセットされている場合には選択しないでください。 [印刷部数] — 1度に複数のコピーを印刷する場合に、[部単位で印刷]、[標準]、または[逆順で印刷]などの印刷順序を指定します。 [モノクロで印刷] — カラーのイメージをモノクロで印刷して、カラーカートリッジのインクを節約します。 メモ：[黒色印刷にカラーカートリッジを使用する]オプションが選択されている場合、この設定は選択できません。
用紙設定	[イメージのシャープ化] — イメージの種類に応じて、最も良いシャープネスのレベルが自動的に選択されます。 [用紙サイズ] — 用紙のサイズと種類を選択します。 [印刷方向] — 文書をどの方向に印刷するかを指定します。縦または横方向に印刷できます。
印刷工房	[レイアウト] — [標準]、[パンナー]、[フチなし]、[左右反転]、[割り付け]、[ポスター]、または[小冊子]を選択します。 [両面印刷] — 用紙の両面に印刷するには、このオプションを選択します。

## Dell Picture Studio v2.0 の使用

Dell Picture Studio v2.0 では、デジタル写真を使用したテクニックを探求したり、写真を管理、作成、または印刷する方法について学べます。Dell Picture Studio は、次の 3 つのコンポーネントで構成されています。

- Paint Shop Photo Album

[スタート] ボタンをクリックして、[プログラム]、[Dell Picture Studio v2.0]、[Paint Shop Photo Album 4]、[Paint Shop Photo Album] の順にクリックします。

- Dell Picture Studio Home

[スタート] ボタンをクリックして、[プログラム]、[Dell Picture Studio v2.0]、[Dell Picture Studio Home] の順にクリックします。

- Dell.Shutterfly.com - Online Print Service

[スタート] ボタンをクリックして、[プログラム]、[Dell Picture Studio v2.0]、[Dell.Shutterfly.com - Online Print Service] の順にクリックします。

セクション 4

## カートリッジのメンテナンス

---

カートリッジの交換

カートリッジのアライメント調整

カートリッジ ノズルの清掃

## カートリッジの交換



警告：このセクションに記載された手順を実行する前に、「警告：安全に関する手引き」（9 ページ）を読み、その指示に従ってください。

Dell カートリッジは、当社でしか取り扱っておりません。オンラインで [www.dell.com/supplies](http://www.dell.com/supplies) からご注文いただくか、お電話でご注文ください。お電話でご注文いただく方法については、「カートリッジと消耗品の注文」（2 ページ）を参照してください。

お使いのプリンタには、Dell 純正のカートリッジを使用してください。純正以外のアクセサリ、部品、またはコンポーネントの使用により問題が発生した場合は、保証の対象とはなりません。

- 1 プリンタの電源をオンにします。
- 2 スキャナ ユニットを開け、スキャナ ユニット固定レバーを溝の間にはさんで開いた状態にします。

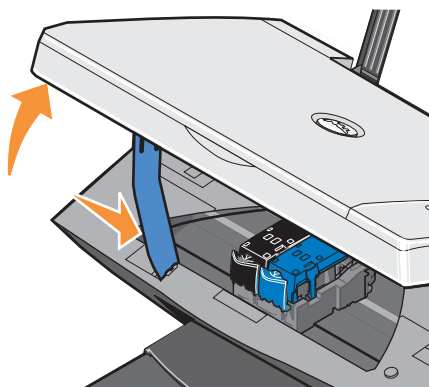

印刷中でなければ、カートリッジ キャリアが取り付け位置まで移動して停止します。

- 3 カートリッジ レバーを押し下げると、各カートリッジの蓋が持ち上がります。

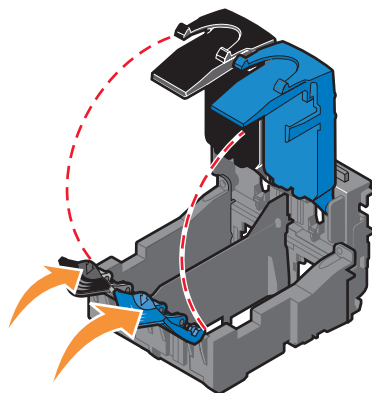

- 4 使用済みのカートリッジを取り外します。

フォトカート  
リッジまたは  
ブラックカート  
リッジ

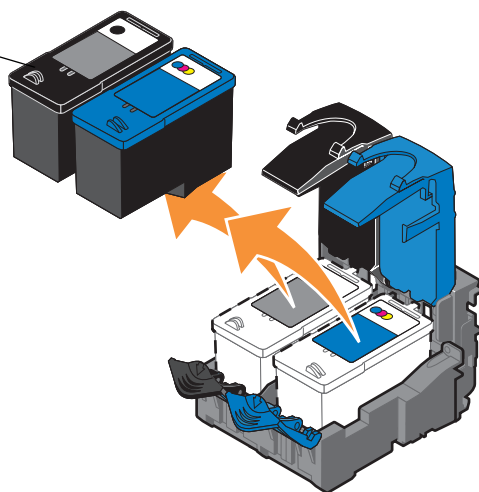

- 5 カートリッジは、フォトカートリッジ (別売) に付属する保存容器などの密閉容器に入れて保管するか、適切な方法で廃棄してください。

- 6 新品のカートリッジを取り付ける場合は、各カートリッジの背面および下部から粘着テープと透明な保護テープを取り外します。



メモ：下の図は、通常の印刷に使用するブラックカートリッジおよびカラーカートリッジを示しています。写真印刷の場合は、フォトカートリッジとカラーカートリッジを使用します。

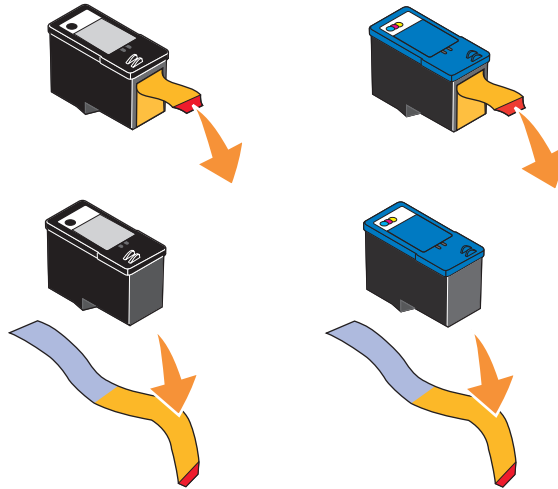

- 7 新しいカートリッジを差し込みます。ブラックカートリッジまたはフォトカートリッジを左側のカートリッジキャリアに、またカラーカートリッジを右側のカートリッジキャリアにしっかりと取り付けたことを確認します。

フォトカートリッジまたはブラックカートリッジ

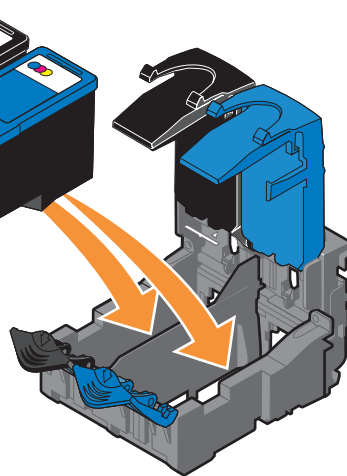



8 両側の蓋をぱちんと音がするまで閉じます。

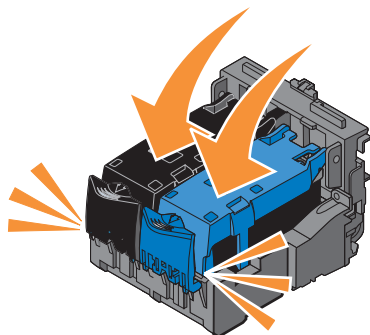

9 スキャナ ユニットの持ち上げ、スキャナ ユニット固定レバーを持ち上げて、ユニットをしっかりと閉じます。

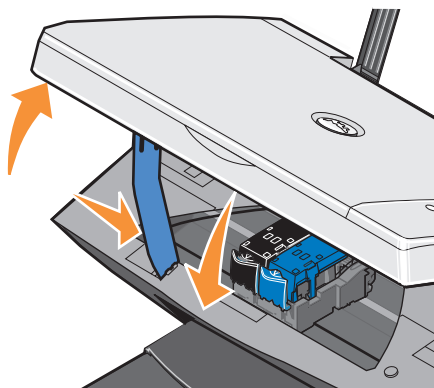

## カートリッジのアライメント調整

カートリッジの取り付けまたは交換を行うと、カートリッジのアライメント調整が自動的に行われます。カートリッジのアライメント調整が完了したことを確認するには、テストパターンを印刷します。スキャナ ユニットの閉じたら、[メニュー] ボタンを押します。テストパターンの印刷を開始します。印刷中は、操作パネルにテストパターン印刷中と表示されます。完了すると、自動アライメント調整完了と表示されます。これでカートリッジのアライメント調整が終了し、印刷品質が最適化されました。

文字の形が崩れていたり左マージンにそろっていない場合、または縦の線や直線が波打っていたりする場合は、カートリッジのアライメント調整が必要となることがあります。

カートリッジのアライメント調整を行うには、次の操作を行います。

- 1 普通紙をセットします。詳細については、「用紙のセット」(19 ページ) を参照してください。

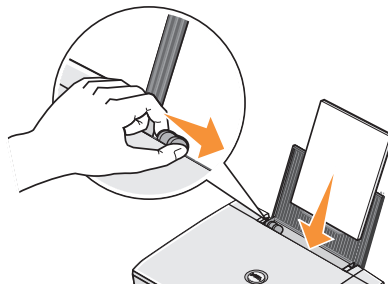

- 2 [スタート] ボタンをクリックして、[プログラム] または [すべてのプログラム]、[Dell Printers]、[Dell Photo All-In-One Printer 922]、[Dell プリンタ ソリューションナビ] の順にクリックします。
- 3 [メンテナンス] タブをクリックします。
- 4 [縦の線が波打っている] をクリックします。
- 5 [印刷] をクリックします。

カートリッジのアライメント調整が行われ、テストページが印刷されます。

## カートリッジ ノズルの清掃

次のような場合は、カートリッジ ノズルを清掃する必要があります。

- 画像や黒い塗りの部分に白いすじが入る。
- 印刷が不鮮明または濃すぎる。
- 色あせが起こる、印刷できない、または印刷が完全でない。
- 縦の線がギザギザになる、または滑らかでない。

カートリッジ ノズルを清掃するには、次の操作を行います。

- 1 用紙をセットします。詳細については、「用紙のセット」(19 ページ) を参照してください。



- 2 [スタート] ボタンをクリックして、[プログラム] または [すべてのプログラム]、[Dell Printers]、[Dell Photo All-In-One Printer 922]、[Dell プリンタ ソリューションナビ] の順にクリックします。
- 3 [メンテナンス] タブをクリックします。
- 4 [白いすじが入る] をクリックします。
- 5 [印刷] をクリックします。

インクが強制的にノズルに送られ、詰まったノズルが清掃されて、テスト ページが印刷されます。

- 6 文書をもう一度印刷して、印刷品質が改善されたことを確認します。
- 7 印刷品質が改善されない場合は、カートリッジ ノズルを拭き、文書をもう一度印刷します。



セクション 5

## トラブルシューティング

---

セットアップに関するトラブル

一般的なトラブル

エラー メッセージとランプ

印刷品質の改善

## トラブルシューティング

プリンタのトラブルシューティングを行うときは、次に示すヒントに従ってください。

- プリンタが動作しない場合は、プリンタが電源コンセントに接続されていること、またコンピュータを使用する場合はコンピュータに正しく接続されていることを確認します。
- 操作パネルの画面にエラーメッセージが表示される場合は、そのメッセージを正確にメモしてください。

### セットアップに関するトラブル

#### コンピュータに関するトラブル

プリンタとコンピュータ間に互換性があることを確認します — [Dell Photo All-In-One Printer 922] は、Windows 2000 および Windows XP をサポートしています。

プリンタとコンピュータの両方の電源がオンになっていることを確認します

USB ケーブルを確認します —

- USB ケーブルがコンピュータとプリンタにしっかりと接続されていることを確認します。
- コンピュータをシャットダウンし、USB ケーブルをプリンタのセットアップダイアグラムで示されているとおりに再接続して、コンピュータを再起動します。

ソフトウェアのインストール画面が自動的に表示されない場合は、ソフトウェアを手動でインストールします —

- 1 ドライバ/ユーティリティ CD を挿入します。
- 2 [インストール] をクリックします。

プリンタソフトウェアがインストールされているか確認します — [スタート] ボタンをクリックして、[プログラム] または [すべてのプログラム]、[Dell Printers]、[Dell Photo All-In-One Printer 922] の順にクリックします。プログラムの一覧に [Dell Photo All-In-One Printer 922] が表示されていない場合は、プリンタソフトウェアがインストールされていません。その場合はプリンタソフトウェアをインストールします。詳細については、「ソフトウェアの削除と再インストール」(55 ページ) を参照してください。

#### プリンタとコンピュータ間の通信の問題を修正します —

- プリンタとコンピュータから USB ケーブルを取り外します。USB ケーブルをプリンタとコンピュータに再接続します。
- プリンタの電源をオフにします。プリンタの電源ケーブルをコンセントから抜きます。電源ケーブルをコンセントに差し直し、プリンタの電源をオンにします。
- コンピュータを再起動します。

#### プリンタを通常使うプリンタに設定します —

##### Windows XP

- 1 [スタート]、[プリンタと FAX] の順にクリックします。
- 2 [Dell Photo All-In-One Printer 922] アイコンを右クリックし、[通常使うプリンタに設定] を選択します。

##### Windows 2000

- 1 [スタート]、[設定]、[プリンタ] の順にクリックします。
- 2 [Dell Photo All-In-One Printer 922] アイコンを右クリックし、[通常使うプリンタに設定] を選択します。

#### ソフトウェアの削除と再インストール

プリンタの使用時にプリンタが正しく機能しないか、通信エラーのメッセージが表示された場合は、プリンタソフトウェアを削除してから再インストールします。

- 1 [スタート] ボタンをクリックして、[プログラム] または [すべてのプログラム]、[Dell Printers]、[Dell Photo All-In-One Printer 922]、[Dell AIO Printer 922 のアンインストール] の順にクリックします。
- 2 画面に表示される手順に従います。
- 3 コンピュータを再起動します。
- 4 ドライバ/ユーティリティ CD を挿入し、画面に表示される手順に従います。

インストール画面が表示されない場合は、次の操作を行います。

- a Windows XP の場合は、[スタート]、[マイ コンピュータ] の順にクリックします。  
Windows 2000 の場合は、デスクトップで [マイ コンピュータ] アイコンをダブルクリックします。
- b [CD-ROM ドライブ] アイコンをダブルクリックします。必要に応じ、setup.exe をダブルクリックします。
- c プリンタソフトウェアのインストール画面が表示されたら、[インストール] をクリックします。
- d コンピュータの画面に表示される手順に従い、インストールを完了します。

## プリンタに関するトラブル

プリンタの電源ケーブルがプリンタと電源コンセントにしっかりと接続されていることを確認します —

プリンタが一時停止していないか確認します —

### Windows XP

- 1 [スタート]、[プリンタと FAX] の順にクリックします。
- 2 [Dell Photo All-In-One Printer 922] アイコンをダブルクリックし、[プリンタ] をクリックします。
- 3 [一時停止] の横にチェックマークがないことを確認します。[一時停止] の横にチェックマークがある場合は、[一時停止] をクリックしてこのオプションをオフにします。

### Windows 2000

- 1 [スタート]、[設定]、[プリンタ] の順にクリックします。
- 2 [Dell Photo All-In-One Printer 922] アイコンをダブルクリックし、[プリンタ] をクリックします。
- 3 [一時停止] の横にチェックマークがないことを確認します。[一時停止] の横にチェックマークがある場合は、[一時停止] をクリックしてこのオプションをオフにします。

プリンタのランプが点滅しているか確認します — 詳細については、"エラーメッセージとランプ" (59 ページ) を参照してください。

カートリッジが正しく取り付けられていて、各カートリッジからシールと保護テープが取り外されていることを確認します。 —

用紙が正しくセットされていることを確認します — 詳細については、"用紙のセット" (19 ページ) を参照してください。



## 一般的なトラブル

### FAX に関するトラブル

プリンタとコンピュータの両方の電源がオンになっていて、USB ケーブルが正しく接続されていることを確認します。

コンピュータが使用できるアナログ電話回線に接続されていることを確認します — FAX 機能を使用するには、コンピュータの FAX モデムと電話回線を接続する必要があります。

DSL を使用している場合、FAX を送信するには、DSL フィルタが取り付けられている必要があります。FAX 送信時は、コンピュータをインターネットに接続していないことを確認します。

外部モデムを使用するときは、モデムの電源がオンになっており、コンピュータに正しく接続されていることを確認します。

### 用紙に関するトラブル

用紙が正しくセットされていることを確認します — 詳細については、「用紙のセット」(19 ページ) を参照してください。

プリンタに推奨されている用紙のみを使用します — 詳細については、「用紙サポーターにセットする印刷用紙のガイドライン」(19 ページ) を参照してください。

複数のページを印刷するときは、用紙を少なめにセットして使用します — 詳細については、「用紙サポーターにセットする印刷用紙のガイドライン」(19 ページ) を参照してください。

用紙が折れ曲がったり、破れたりしていないことを確認します

用紙が用紙サポーターの右側にそろえてあり、用紙の左端に合わせて用紙ガイドがセットされていることを確認します。

紙づまりがないか確認します

プリンタとコンピュータを使用している場合

- 画面に表示される手順に従って紙づまりを取り除きます。

プリンタのみを使用している場合

紙づまりが用紙サポーター内で発生した場合、次の操作を行います。

- 1 プリンタの電源をオフにします。
- 2 用紙をしっかり持ち、静かにプリンタから引き出します。
- 3 プリンタの電源をオンにし、文書をもう一度印刷します。

紙づまりが外から見えない場合、次の操作を行います。

- 1 プリンタの電源をオフにします。
- 2 スキャナ ユニットの蓋を開け、スキャナ ユニット固定レバーを溝の間にはさんで開いた状態にします。

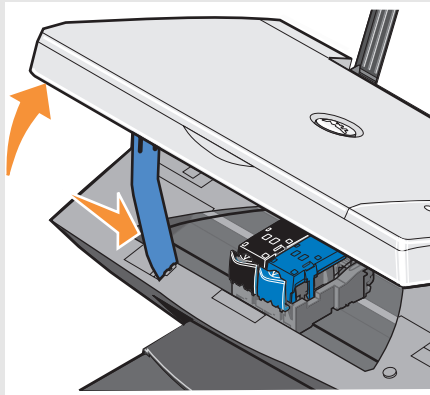

- 3 用紙をプリンタから静かに引き出します。

- 4 スキャナ ユニットの蓋を閉じ、電源をオンにして文書をもう一度印刷します。

## エラー メッセージとランプ

コンピュータの画面または操作パネルの画面に表示されるエラー メッセージには、次のものがあります。

エラー メッセージ:	エラーの説明:	解決方法:
電源ボタンの点滅	プリンタに紙づまりが発生したか、用紙切れです。	プリンタが用紙切れの場合は、"用紙のセット" (19 ページ) を参照してください。紙づまりの場合は、"用紙に関するトラブル" (57 ページ) を参照してください。
インク切れ警告	カートリッジのインクがなくなりかけています。インク切れ警告は、カートリッジのインク レベルが 25%、15%、5% に達すると表示されます。	カートリッジを交換してください。詳細については、"カートリッジの交換" (46 ページ) を参照してください。
予備タンク	カートリッジのインク残量がゼロです。	新しいカートリッジを Dell から注文し、使用済みのカートリッジと交換してください。新しいカートリッジは、 <a href="http://www.dell.com/supplies">www.dell.com/supplies</a> から注文できます。
紙づまり	プリンタに紙づまりが発生しています。	紙づまりを取り除きます。詳細については、"紙づまりがないか確認します" (58 ページ) を参照してください。
用紙切れ	プリンタに用紙がありません。	プリンタに用紙を追加してください。詳細については、"用紙のセット" (19 ページ) を参照してください。
プリントヘッドエラー	カートリッジがショートしています。	プリンタの電源ケーブルをはずし、もう一度接続します。カートリッジをもう一度取り付けます。詳細については、"カートリッジの交換" (46 ページ) を参照してください。

エラー メッセージ:	エラーの説明:	解決方法:
プリント キャリア エラー	プリント キャリアのエラーです。	プリンタの電源ケーブルをはずし、紙づまりがないか確認してからもう一度電源ケーブルを接続します。
データ エラー	データにエラーがあるか不完全です。	電源ボタンを押してリセットします。
スキャン キャリア エラー	スキャン キャリアのエラーです。	プリンタの電源をオフにし、数秒間待ってから電源をオンにします。
給紙エラー	給紙エラーです。	電源ボタンを押してリセットします。
システム制御エラー	システム制御エラーが発生しました。	電源ボタンを押してリセットします。

## 印刷品質の改善

文書の印刷品質が不十分な場合は、次のような方法で印刷品質を改善することができます。

- 適切な用紙を使用します。たとえば、フォト カートリッジで写真を印刷する場合は、Dell プレミアム フォト ペーパーを使用します。
- 重量紙、上質紙、またはコート紙を使用します。写真を印刷する場合は Dell プレミアム フォト ペーパーを使用します。
- 印刷品質を高く設定します。印刷品質を高く選択するには、次の操作を行います。
  - 1 文書を開いた状態で、[ファイル]、[印刷]の順にクリックします。  
[印刷] ダイアログ ボックスが表示されます。
  - 2 [プリファレンス]、[プロパティ]、または[オプション]をクリックします (プログラムまたはオペレーティング システムによって異なります)。
  - 3 [品質/部数] タブで [品質/速度] を選択し、高品質の設定を選択します。
  - 4 文書をもう一度印刷します。
  - 5 印刷品質が改善されない場合は、カートリッジのアライメント調整または清掃を行います。アライメント調整についての詳細は、"カートリッジのアライメント調整" (49 ページ) を参照してください。カートリッジの清掃についての詳細は、"カートリッジ ノズルの清掃" (50 ページ) を参照してください。

その他の解決方法については、Dell プリンタ ソリューションナビを確認するか、[support.dell.com](http://support.dell.com) にアクセスします。

Dell プリンタ ソリューションナビにアクセスするには、次の操作を行います。

- 1 [スタート] ボタンをクリックして、[プログラム] または [すべてのプログラム]、[Dell Printers]、[Dell Photo All-In-One Printer 922]、[Dell プリンタ ソリューションナビ] の順にクリックします。
- 2 [トラブルシューティング] タブをクリックします。



セクション 6

## Dell へのお問い合わせ

---

テクニカル サポート

自動オーダー ステータス サービス

Dell へのお問い合わせ

## テクニカル サポート

Dell では、技術的な問題の解決を支援するテクニカル サポートを提供しています。

- 1 プリンタのお近くからテクニカル サポートまでお電話いただきますと、必要な手順をお伝えして、お客様をサポートいたします。Dell にお電話いただく際にエクスプレス サービスコードをお知らせいただくと、お客様のサポート担当者にスムーズにおつなぎいたします。

エクスプレス サービスコードは、プリンタの背面パネルのシリアル番号の近くに記載されています。

メモ：国によって、Dell のエクスプレス サービスコードシステムをご利用になれない場合があります。

- 2 アメリカ合衆国の場合、法人のお客様は 1-877-459-7298 に、個人または SOHO のお客様は 1-800-624-9896 にお電話ください。

海外からお電話される場合やその他のサービスをご希望の場合は、"Dell へのお問い合わせ" (65 ページ) を参照して、お近くの電話番号を調べてください。

- 3 テクニカル サポート担当者とお話しいただくには、自動電話システムの音声ガイドに従ってください。

## 自動オーダー ステータス サービス

ご注文の Dell 製品の処理状況を確認するには、support.dell.com にアクセスするか、自動オーダー ステータス サービスにお電話ください。音声ガイドに従って、ご注文の検索と処理状況の確認に必要な情報を入力してください。お客様の地域の電話番号については、"Dell へのお問い合わせ" (65 ページ) を参照してください。



## Dell へのお問い合わせ

Dell にオンラインで問い合わせるには、次の Web サイトにアクセスしてください。

- [www.dell.com](http://www.dell.com)
- [support.dell.com](http://support.dell.com) (テクニカル サポート)
- [premiersupport.dell.com](http://premiersupport.dell.com) (研究・教育機関、官公庁、医療機関、およびプレミア、プラチナ、ゴールド ユーザーを含む中規模 / 大規模法人ユーザー)

各国の Web アドレスについては、次の表の該当する国を参照してください。

メモ：フリーダイヤルは一覧に表示された国内でのみご使用になれます。

Dell へのお問い合わせの際には、以下の表に記載された電子メール アドレス、電話番号、および国番号をご使用ください。お使いになる国番号が不明の場合は、国内または国際通話のオペレーターにお問い合わせください。

国名 (都市名) 国際電話認識番号 国番号 市外局番	部署名またはサービス内容 Web サイトおよび電子メール アドレス	市外局番 市内電話番号 フリーダイヤル
アメリカ合衆国 (テキサス州オースティン) 国際電話認識番号: 011 国番号: 1	自動オーダー ステータス サービス	フリーダイヤル: 1-800-433-9014
	AutoTech (ポータブル/デスクトップ コンピュータ)	フリーダイヤル: 1-800-247-9362
	一般ユーザー (個人/SOHO ユーザー)	
	テクニカル サポート	フリーダイヤル: 1-800-624-9896
	カスタマ サービス	フリーダイヤル: 1-800-624-9897
	DellNet™ サービスとサポート	フリーダイヤル: 1-877-Dellnet (1-877-335-5638)
	社員販売プログラム (EPP) 利用ユーザー	フリーダイヤル: 1-800-695-8133
	金融サービス Web サイト: <a href="http://www.dellfinancialservices.com">www.dellfinancialservices.com</a>	
	金融サービス (リース/貸し付け)	フリーダイヤル: 1-877-577-3355
	金融サービス (Dell 優先アカウント [DPA])	フリーダイヤル: 1-800-283-2210
	法人	
	カスタマ サービスとテクニカル サポート	フリーダイヤル: 1-877-459-7298
	社員販売プログラム (EPP) 利用ユーザー	フリーダイヤル: 1-800-695-8133
	プリンタ/プロジェクター テクニカル サポート	フリーダイヤル: 1-877-459-7298
	公共機関 (政府機関、教育機関、医療機関)	
	カスタマ サービスとテクニカル サポート	フリーダイヤル: 1-800-456-3355
	社員販売プログラム (EPP) 利用ユーザー	フリーダイヤル: 1-800-234-1490
	Dell セールス	フリーダイヤル: 1-800-289-3355 またはフリーダイヤル : 1-800-879-3355
	Dell アウトレット ストア (再生品 Dell コンピュータ)	フリーダイヤル: 1-888-798-7561
	ソフトウェアと周辺機器セールス	フリーダイヤル: 1-800-671-3355
交換部品セールス	フリーダイヤル: 1-800-357-3355	
拡張サービスと保証セールス	フリーダイヤル: 1-800-247-4618	
FAX	フリーダイヤル: 1-800-727-8320	
聴覚や言語に障害をお持ちの方のための Dell サービス	フリーダイヤル: 1-877-DELLTTY (1-877-335-5889)	

国名 (都市名) 国際電話認識番号 国番号 市外局番	部署名またはサービス内容 Web サイトおよび電子メール アドレス	市外局番 市内電話番号 フリーダイヤル
アイルランド (チェリーウッド)	Web サイト: support.euro.dell.com	
国際電話認識番号: 16	電子メール: dell_direct_support@dell.com	
国番号: 353	テクニカル サポート	1850 543 543
市外局番: 1	英国テクニカル サポート (英国国内専用)	0870 908 0800
	個人ユーザー カスタマ ケア	01 204 4014
	SOHO ユーザー カスタマ ケア	01 204 4014
	英国カスタマ ケア (英国国内専用)	0870 906 0010
	法人カスタマ ケア	1850 200 982
	法人カスタマ ケア (英国国内専用)	0870 907 4499
	セールス (アイルランド)	01 204 4444
	英国セールス (英国国内専用)	0870 907 4000
	FAX / セールス FAX	01 204 0103
	代表番号	01 204 4444
アルーバ	一般サポート	フリーダイヤル: 800-1578
アルゼンチン (ブエノス アイレス)	Web サイト: www.dell.com.ar	
国際電話認識番号: 00	テクニカル サポート、カスタマ ケア	フリーダイヤル: 0-800-444-0733
国番号: 54	セールス	0-810-444-3355
市外局番: 11	テクニカル サポート FAX	11 4515 7139
	カスタマ ケア FAX	11 4515 7138
アンギラ	一般サポート	フリーダイヤル: 800-335-0031
アンチグアおよびバービュダ島	一般サポート	1-800-805-5924

国名 (都市名) 国際電話認識番号 国番号 市外局番	部署名またはサービス内容 Web サイトおよび電子メール アドレス	市外局番 市内電話番号 フリーダイヤル
イタリア (ミラノ) 国際電話認識番号: 00 国番号: 39 市外局番: 02	Web サイト: support.euro.dell.com 電子メール: support.euro.dell.com/it/it/emaildell/ 個人 / SOHO ユーザー テクニカル サポート カスタマ ケア FAX 代表番号 法人 テクニカル サポート カスタマ ケア FAX 代表番号	02 577 826 90 02 696 821 14 02 696 821 13 02 696 821 12 02 577 826 90 02 577 825 55 02 575 035 30 02 577 821
インド	テクニカル サポート	1600 33 8045
ウルグアイ	セールス 一般サポート	1600 33 8044 フリーダイヤル : 000-413-598-2521

国名 (都市名) 国際電話認識番号 国番号 市外局番	部署名またはサービス内容 Web サイトおよび電子メール アドレス	市外局番 市内電話番号 フリーダイヤル
英国 (ブラックネル)	Web サイト: support.euro.dell.com	
国際電話認識番号: 00	カスタマ ケア Web サイト: support.euro.dell.com/uk/en/ECare/Form/Home.asp	
国番号: 44		
市外局番: 1344	電子メール: dell_direct_support@dell.com	
	テクニカル サポート (法人、優先アカウント [従業員 数 1000 人以上の企業の方])	0870 908 0500
	テクニカル サポート (ダイレクトセールス、優先アカウント、一般)	0870 908 0800
	カスタマ ケア (グローバル アカウント)	01344 373 186
	個人 / SOHO ユーザー カスタマ ケア	0870 906 0010
	法人カスタマ ケア	01344 373 185
	カスタマ ケア (従業員数 500 人 ~ 5000 人の優先アカウント)	0870 906 0010
	カスタマ ケア (中央政府)	01344 373 193
	カスタマ ケア (地方自治体、教育機関)	01344 373 199
	カスタマ ケア (医療機関)	01344 373 194
	個人 / SOHO ユーザー セールス	0870 907 4000
	法人、公共機関セールス	01344 860 456
	個人 / SOHO ユーザー FAX	0870 907 4006
英領バージン諸島	一般サポート	フリーダイヤル: 1-866-278-6820
エクアドル	一般サポート	フリーダイヤル: 999-119
エルサルバドル	一般サポート	01-899-753-0777

国名 (都市名) 国際電話認識番号 国番号 市外局番	部署名またはサービス内容 Web サイトおよび電子メール アドレス	市外局番 市内電話番号 フリーダイヤル
オーストラリア (シドニー) 国際電話認識番号: 0011 国番号: 61 市外局番: 2	電子メール (オーストラリア): au_tech_support@dell.com 電子メール (ニュージーランド): nz_tech_support@dell.com 個人 / SOHO ユーザー 政府機関、法人ユーザー 優先アカウント (PAD) 部門 カスタマ ケア 法人セールス ダイレクト セールス FAX	1-300-65-55-33 フリーダイヤル: 1-800-633-559 フリーダイヤル: 1-800-060-889 フリーダイヤル: 1-800-819-339 フリーダイヤル: 1-800-808-385 フリーダイヤル: 1-800-808-312 フリーダイヤル: 1-800-818-341
オーストリア (ウィーン) 国際電話認識番号: 900 国番号: 43 市外局番: 1	Web サイト: support.euro.dell.com 電子メール: tech_support_central_europe@dell.com 個人 / SOHO ユーザー セールス 個人 / SOHO ユーザー FAX 個人 / SOHO ユーザー カスタマ ケア 優先アカウント / 法人カスタマ ケア 個人 / SOHO ユーザー テクニカル サポート 優先アカウント / 法人テクニカル サポート 代表番号	0820 240 530 00 0820 240 530 49 0820 240 530 14 0820 240 530 16 0820 240 530 14 0660 8779 0820 240 530 00

国名 (都市名) 国際電話認識番号 国番号 市外局番	部署名またはサービス内容 Web サイトおよび電子メール アドレス	市外局番 市内電話番号 フリーダイヤル
オランダ (アムステルダム)	Web サイト: support.euro.dell.com	
国際電話認識番号: 00	電子メール (テクニカル サポート):	
国番号: 31	(Enterprise):nl_server_support@dell.com	
市外局番: 20	(Latitude):nl_latitude_support@dell.com	
	(Inspiron):nl_inspiron_support@dell.com	
	(Dimension):nl_dimension_support@dell.com	
	(OptiPlex):nl_optiplex_support@dell.com	
	(Dell Precision):nl_workstation_support@dell.com	
	テクニカル サポート	020 674 45 00
	テクニカル サポート FAX	020 674 47 66
	個人 / SOHO ユーザー カスタマ ケア	020 674 42 00
	カスタマ ケア (リレーショナル)	020 674 4325
	個人 / SOHO ユーザー セールス	020 674 55 00
	セールス (リレーショナル)	020 674 50 00
	個人 / SOHO ユーザー セールス FAX	020 674 47 75
	セールス (リレーショナル) FAX	020 674 47 50
	代表番号	020 674 50 00
	FAX 代表番号	020 674 47 50
オランダ領アンティル諸島	一般サポート	001-800-882-1519
ガイアナ	一般サポート	フリーダイヤル: 1-877-270-4609
カナダ (オンタリオ州ノースヨーク)	オンライン オーダー ステータス: www.dell.ca/ostatus	
国際電話認識番号: 011	AutoTech (自動テクニカル サポート)	フリーダイヤル: 1-800-247-9362
	TechFax	フリーダイヤル: 1-800-950-1329
	カスタマ ケア (個人 / SOHO ユーザー)	フリーダイヤル: 1-800-847-4096
	カスタマ ケア (大 / 中企業、政府機関)	フリーダイヤル: 1-800-326-9463
	テクニカル サポート (個人 / SOHO ユーザー)	フリーダイヤル: 1-800-847-4096
	テクニカル サポート (大 / 中企業、政府機関)	フリーダイヤル: 1-800-387-5757
	セールス (個人 / SOHO ユーザー)	フリーダイヤル: 1-800-387-5752
	セールス (大 / 中企業、政府機関)	フリーダイヤル: 1-800-387-5755
	交換部品セールスおよび拡張サービス セールス	1 866 440 3355

国名 (都市名) 国際電話認識番号 国番号 市外局番	部署名またはサービス内容 Web サイトおよび電子メール アドレス	市外局番 市内電話番号 フリーダイヤル
韓国 (ソウル) 国際電話認識番号: 001 国番号: 82 市外局番: 2	テクニカル サポート セールス カスタマ サービス (韓国、ソウル) カスタマ サービス (マレーシア、ペナン島) FAX 代表番号	フリーダイヤル: 080-200-3800 フリーダイヤル: 080-200-3600 フリーダイヤル: 080-200-3800 604 633 4949 2194-6202 2194-6000
ギリシャ 国際電話認識番号: 00 国番号: 30	Web サイト: support.euro.dell.com 電子メール: support.euro.dell.com/gr/en/emaildell/ テクニカル サポート ゴールド テクニカル サポート 代表番号 セールス FAX	080044149518 08844140083 2108129800 2108129800 2108129812
グアテマラ	一般サポート	1-800-999-0136
グレナダ	一般サポート	フリーダイヤル: 1-866-540-3355
ケイマン諸島	一般サポート	1-800-805-7541
コスタリカ	一般サポート	0800-012-0435
コロンビア	一般サポート	980-9-15-3978
ジャマイカ	一般サポート (ジャマイカ国内専用)	1-800-682-3639
シンガポール (シンガポール) 国際電話認識番号: 005 国番号: 65	テクニカル サポート カスタマ サービス (マレーシア、ペナン島) ダイレクト セールス 法人セールス	フリーダイヤル: 800 6011 051 604 633 4949 フリーダイヤル: 800 6011 051 フリーダイヤル: 800 6011 051



国名 (都市名) 国際電話認識番号 国番号 市外局番	部署名またはサービス内容 Web サイトおよび電子メール アドレス	市外局番 市内電話番号 フリーダイヤル
スイス (ジュネーブ) 国際電話認識番号: 00 国番号: 41 市外局番: 22	Web サイト: support.euro.dell.com 電子メール: swisstech@dell.com 電子メール (個人 / SOHO ユーザー、法人ユーザー) (フランス語): support.euro.dell.com/ch/fr/emaildell/ テクニカル サポート (個人 / SOHO ユーザー) テクニカル サポート (法人) カスタマ ケア (個人 / SOHO ユーザー) カスタマ ケア (法人) FAX 代表番号	0844 811 411 0844 822 844 0848 802 202 0848 821 721 022 799 01 90 022 799 01 01
スウェーデン (アップランズ バスビー) 国際電話認識番号: 00 国番号: 46 市外局番: 8	Web サイト: support.euro.dell.com 電子メール: swe_support@dell.com 電子メール サポート (Latitude、Inspiron): Swe-nbk_kats@dell.com 電子メール サポート (OptiPlex): Swe_kats@dell.com 電子メール サポート (サーバー): Nordic_server_support@dell.com テクニカル サポート カスタマ ケア (リレーションアル) 個人 / SOHO ユーザー カスタマ ケア 社員販売プログラム (EPP) サポート テクニカル サポート FAX セールス	08 590 05 199 08 590 05 642 08 587 70 527 20 140 14 44 08 590 05 594 08 590 05 185

国名 (都市名) 国際電話認識番号 国番号 市外局番	部署名またはサービス内容 Web サイトおよび電子メール アドレス	市外局番 市内電話番号 フリーダイヤル
スペイン (マドリッド)	Web サイト: support.euro.dell.com	
国際電話認識番号: 00	電子メール: support.euro.dell.com/es/es/emaildell/	
国番号: 34	個人 / SOHO ユーザー	
市外局番: 91	テクニカル サポート	902 100 130
	カスタマ ケア	902 118 540
	セールス	902 118 541
	代表番号	902 118 541
	FAX	902 118 539
	法人	
	テクニカル サポート	902 100 130
	カスタマ ケア	902 118 546
	代表番号	91 722 92 00
	FAX	91 722 95 83
セントクリストファー・ネイビス	一般サポート	フリーダイヤル: 1-877-441-4731
セントビンセントおよびグレナ ディーン諸島	一般サポート	フリーダイヤル: 1-877-270-4609
セントルシア	一般サポート	1-800-882-1521
タークス諸島およびケイコス諸島	一般サポート	フリーダイヤル: 1-866-540-3355
タイ	テクニカル サポート	フリーダイヤル: 0880 060 07
国際電話認識番号: 001	カスタマ サービス (マレーシア、ペナン島)	604 633 4949
国番号: 66	セールス	フリーダイヤル: 0880 060 09
台湾	テクニカル サポート	フリーダイヤル: 00801 86 1011
国際電話認識番号: 002	(ポータブル/デスクトップコンピュータ)	
国番号: 886	テクニカル サポート (サーバー)	フリーダイヤル: 0080 60 1256
	ダイレクト セールス	フリーダイヤル: 0080 651 228
	法人セールス	フリーダイヤル: 0080 651 227

国名 (都市名) 国際電話認識番号 国番号 市外局番	部署名またはサービス内容 Web サイトおよび電子メール アドレス	市外局番 市内電話番号 フリーダイヤル
チェコ共和国 (プラハ)	Web サイト: support.euro.dell.com	
国際電話認識番号: 00	電子メール: czech_dell@dell.com	
国番号: 420	テクニカル サポート	02 2186 27 27
市外局番: 2	カスタマ ケア	02 2186 27 11
	FAX	02 2186 27 14
	TechFax	02 2186 27 28
	代表番号	02 2186 27 11
中国 (アモイ)	テクニカル サポート Web サイト: support.ap.dell.com/china	
国番号: 86	テクニカル サポート 電子メール: cn_support@dell.com	
市外局番: 592	テクニカル サポート FAX	818 1350
	個人 / SOHO ユーザー テクニカル サポート	フリーダイヤル: 800 858 2437
	法人テクニカル サポート	フリーダイヤル: 800 858 2333
	カスタマ エクスペリエンス	フリーダイヤル: 800 858 2060
	個人 / SOHO ユーザー	フリーダイヤル: 800 858 2222
	優先アカウント部門	フリーダイヤル: 800 858 2557
	主要法人 (GCP)	フリーダイヤル: 800 858 2055
	主要法人 (重要アカウント)	フリーダイヤル: 800 858 2628
	主要法人 (北部地域)	フリーダイヤル: 800 858 2999
	主要法人 (北部地域自治体、教育機関)	フリーダイヤル: 800 858 2955
	主要法人 (東部地域)	フリーダイヤル: 800 858 2020
	主要法人 (東部地域自治体、教育機関)	フリーダイヤル: 800 858 2669
	主要法人 (待機チーム)	フリーダイヤル: 800 858 2222
	主要法人 (南部地域)	フリーダイヤル: 800 858 2355
	主要法人 (西部地域)	フリーダイヤル: 800 858 2811
	主要法人 (交換部品)	フリーダイヤル: 800 858 2621

国名 (都市名) 国際電話認識番号 国番号 市外局番	部署名またはサービス内容 Web サイトおよび電子メール アドレス	市外局番 市内電話番号 フリーダイヤル
中南米	カスタマ テクニカル サポート (米国、テキサス州オースティン)	512 728-4093
	カスタマ サービス (米国、テキサス州オースティン)	512 728-3619
	テクニカル サポート / カスタマ サービス FAX (米国、テキサス州オースティン)	512 728-3883
	セールス (米国、テキサス州オースティン)	512 728-4397
	セールス FAX (米国、テキサス州オースティン)	512 728-4600 または 512 728-3772
チリ (サンチアゴ) 国番号: 56 市外局番: 2	セールス、カスタマ サポート、テクニカル サポート	フリーダイヤル: 1230-020-4823
デンマーク (コペンハーゲン) 国際電話認識番号: 00 国番号: 45	Web サイト: support.euro.dell.com 電子メール サポート (ポータブル コンピュータ): den_nbk_support@dell.com 電子メール サポート (デスクトップ コンピュータ): den_support@dell.com 電子メール サポート (サーバー): Nordic_server_support@dell.com	
	テクニカル サポート	7023 0182
	カスタマ ケア (リレーショナル)	7023 0184
	個人 / SOHO ユーザー カスタマ ケア	3287 5505
	代表番号 (リレーショナル)	3287 1200
	FAX 代表番号 (リレーショナル)	3287 1201
	代表番号 (個人 / SOHO ユーザー)	3287 5000
	FAX 代表番号 (個人 / SOHO ユーザー)	3287 5001

国名 (都市名) 国際電話認識番号 国番号 市外局番	部署名またはサービス内容 Web サイトおよび電子メール アドレス	市外局番 市内電話番号 フリーダイヤル
ドイツ (ランゲン)	Web サイト: support.euro.dell.com	
国際電話認識番号: 00	電子メール: tech_support_central_europe@dell.com	
国番号: 49	テクニカル サポート	06103 766-7200
市外局番: 6103	個人 / SOHO ユーザー カスタマ ケア	0180-5-224400
	グローバル セグメント カスタマ ケア	06103 766-9570
	優先アカウント カスタマ ケア	06103 766-9420
	主要アカウント カスタマ ケア	06103 766-9560
	公共機関アカウント カスタマ ケア	06103 766-9555
	代表番号	06103 766-7000
東南アジアおよび太平洋諸国	カスタマ テクニカル サポート、カスタマ サービス、 セールス (マレーシア、ペナン島)	604 633 4810
ドミニカ共和国	一般サポート	1-800-148-0530
ドミニカ島	一般サポート	フリーダイヤル: 1-866-278-6821
トリニダード・トバゴ共和国	一般サポート	1-800-805-8035
ニカラグア	一般サポート	001-800-220-1006

国名 (都市名) 国際電話認識番号 国番号 市外局番	部署名またはサービス内容 Web サイトおよび電子メール アドレス	市外局番 市内電話番号 フリーダイヤル
日本 (川崎)	Web サイト: support.jp.dell.com	
国際電話認識番号: 001	テクニカル サポート (サーバー)	フリーダイヤル: 0120-198-498
国番号: 81	テクニカル サポート (サーバー) (日本国外から)	81-44-556-4162
市外局番: 44	テクニカル サポート (Dimension™、Inspiron™)	フリーダイヤル: 0120-198-226
	テクニカル サポート (Dimension、Inspiron) (日本国外から)	81-44-520-1435
	テクニカル サポート (Dell Precision™、OptiPlex™、Latitude™)	フリーダイヤル: 0120-198-433
	テクニカル サポート (Dell Precision、OptiPlex、Latitude) (日本国外から)	81-44-556-3894
	テクニカル サポート	フリーダイヤル: 0120-981-690
	テクニカル サポート (Axim) (日本国外から)	81-44-556-3468
	Faxbox サービス	044-556-3490
	24 時間自動オーダー サービス	044-556-3801
	カスタマ ケア	044-556-4240
	ビジネス セールス本部 (従業員数 400 人までの企業の方)	044-556-1465
	法人営業本部 (従業員数 400 人以上規模の企業の方)	044-556-3433
	エンタープライズ営業本部 (従業員数 3500 人以上規模の企業の方)	044-556-3430
	公共営業本部 (官公庁、研究・教育機関、医療機関)	044-556-1469
	Global Segment Japan グローバル営業本部	044-556-3469
	個人ユーザー	044-556-1760
	代表番号	044-556-4300
ニュージーランド	電子メール (ニュージーランド):	
国際電話認識番号: 00	nz_tech_support@dell.com	
国番号: 64	電子メール (オーストラリア):	
	au_tech_support@dell.com	
	個人 / SOHO ユーザー	0800 446 255
	政府機関、法人ユーザー	0800 444 617
	セールス	0800 441 567
	FAX	0800 441 566

国名 (都市名) 国際電話認識番号 国番号 市外局番	部署名またはサービス内容 Web サイトおよび電子メール アドレス	市外局番 市内電話番号 フリーダイヤル
ノルウェー (ライサカー) 国際電話認識番号: 00 国番号: 47	Web サイト: support.euro.dell.com 電子メール サポート (ポータブル コンピュータ): nor_nbk_support@dell.com 電子メール サポート (デスクトップ コンピュータ): nor_support@dell.com 電子メール サポート (サーバー): nordic_server_support@dell.com	
	テクニカル サポート	671 16882
	カスタマ ケア (リレーショナル)	671 17514
	個人 / SOHO ユーザー カスタマ ケア	23162298
	代表番号	671 16800
	FAX 代表番号	671 16865
パナマ	一般サポート	001-800-507-0962
パハマ	一般サポート	フリーダイヤル: 1-866-278-6818
バミューダ	一般サポート	1-800-342-0671
バルバドス	一般サポート	1-800-534-3066
フィンランド (ヘルシンキ) 国際電話認識番号: 990 国番号: 358 市外局番: 9	Web サイト: support.euro.dell.com 電子メール: fin_support@dell.com 電子メール サポート (サーバー): Nordic_support@dell.com	
	テクニカル サポート	09 253 313 60
	テクニカル サポート FAX	09 253 313 81
	カスタマ ケア (リレーショナル)	09 253 313 38
	個人 / SOHO ユーザー カスタマ ケア	09 693 791 94
	FAX	09 253 313 99
	代表番号	09 253 313 00
プエルトリコ	一般サポート	1-800-805-7545

国名 (都市名) 国際電話認識番号 国番号 市外局番	部署名またはサービス内容 Web サイトおよび電子メール アドレス	市外局番 市内電話番号 フリーダイヤル
ブラジル	Web サイト : <a href="http://www.dell.com/br">www.dell.com/br</a>	
国際電話認識番号: 00	カスタマ サポート、テクニカル サポート	0800 90 3355
国番号: 55	テクニカル サポート FAX	51 481 5470
市外局番: 51	カスタマ ケア FAX	51 481 5480
	セールス	0800 90 3390
フランス (パリ) (モンペリエ)	Web サイト : <a href="http://support.euro.dell.com">support.euro.dell.com</a>	
国際電話認識番号: 00	電子メール : <a href="mailto:support.euro.dell.com/fr/fr/emaildell/">support.euro.dell.com/fr/fr/emaildell/</a>	
国番号: 33	個人 / SOHO ユーザー	
市外局番: (1) (4)	テクニカル サポート	0825 387 270
	カスタマ ケア	0825 823 833
	代表番号	0825 004 700
	代表番号 (フランス国外から)	04 99 75 40 00
	セールス	0825 004 700
	FAX	0825 004 701
	FAX (フランス国外から)	04 99 75 40 01
	法人	
	テクニカル サポート	0825 004 719
	カスタマ ケア	0825 338 339
	代表番号	01 55 94 71 00
	セールス	01 55 94 71 00
	FAX	01 55 94 71 01
ブルネイ	カスタマ テクニカル サポート (マレーシア、ペナン島)	604 633 4966
国番号: 673	カスタマ サービス (マレーシア、ペナン島)	604 633 4949
	ダイレクト セールス (マレーシア、ペナン島)	604 633 4955
米国バージン諸島	一般サポート	1-877-673-3355
ベネズエラ	一般サポート	8001-3605
ペルー	一般サポート	0800-50-669



国名 (都市名) 国際電話認識番号 国番号 市外局番	部署名またはサービス内容 Web サイトおよび電子メール アドレス	市外局番 市内電話番号 フリーダイヤル
ベルギー (ブリュッセル)	Web サイト: support.euro.dell.com	
国際電話認識番号: 00	電子メール: tech_be@dell.com	
国番号: 32	電子メール (フランス語): support.euro.dell.com/be/fr/emaildell/	
市外局番: 2	テクニカル サポート	02 481 92 88
	カスタマ ケア	02 481 91 19
	法人セールス	02 481 91 00
	FAX	02 481 92 99
	代表番号	02 481 91 00
ポーランド (ワルシャワ)	Web サイト: support.euro.dell.com	
国際電話認識番号: 011	電子メール: pl_support_tech@dell.com	
国番号: 48	カスタマ サービス	57 95 700
市外局番: 22	カスタマ ケア	57 95 999
	セールス	57 95 999
	カスタマ サービス FAX	57 95 806
	FAX (受付)	57 95 998
	代表番号	57 95 999
ボリビア	一般サポート	フリーダイヤル: 800-10-0238
ポルトガル	Web サイト: support.euro.dell.com	
国際電話認識番号: 00	電子メール: support.euro.dell.com/pt/en/emaildell/	
国番号: 351	テクニカル サポート	707200149
	カスタマ ケア	800 300 413
	セールス	800 300 410、800 300 411、 800 300 412、または 21 422 07 10
	FAX	21 424 01 12

国名 (都市名) 国際電話認識番号 国番号 市外局番	部署名またはサービス内容 Web サイトおよび電子メール アドレス	市外局番 市内電話番号 フリーダイヤル
香港	Web サイト : support.ap.dell.com	
国際電話認識番号: 001	電子メール: ap_support@dell.com	
国番号: 852	テクニカル サポート (Dimension™、Inspiron™)	2969 3189
	テクニカル サポート (OptiPlex™、Latitude™、Dell Precision™)	2969 3191
	テクニカル サポート (PowerApp™、PowerVault™)	2969 3196
	ゴールド キュー EEC ホットライン	2969 3187
	カスタマ相談室	3416 0910
	主要法人アカウント	3416 0907
	グローバル カスタマ プログラム	3416 0908
	中規模法人ユーザー部門	3416 0912
	個人 / SOHO ユーザー部門	2969 3105
マカオ	テクニカル サポート	フリーダイヤル: 0800 582
国番号: 853	カスタマ サービス (マレーシア、ペナン島)	604 633 4949
	ダイレクト セールス	フリーダイヤル: 0800 581
マレーシア (ペナン島)	テクニカル サポート	フリーダイヤル: 1 800 888 298
国際電話認識番号: 00	カスタマ サービス	04 633 4949
国番号: 60	ダイレクト セールス	フリーダイヤル: 1 800 888 202
市外局番: 4	法人セールス	フリーダイヤル: 1 800 888 213
南アフリカ (ヨハネスブルグ)	Web サイト : support.euro.dell.com	
国際電話認識番号:	電子メール: dell_za_support@dell.com	
09/091	テクニカル サポート	011 709 7710
国番号: 27	カスタマ ケア	011 709 7707
市外局番: 11	セールス	011 709 7700
	FAX	011 706 0495
	代表番号	011 709 7700

国名 (都市名) 国際電話認識番号 国番号 市外局番	部署名またはサービス内容 Web サイトおよび電子メール アドレス	市外局番 市内電話番号 フリーダイヤル
メキシコ 国際電話認識番号: 00 国番号: 52	カスタマ テクニカル サポート  セールス  カスタマ サービス  代表番号	001-877-384-8979  または 001-877-269-3383 50-81-8800 または 01-800-888-3355 001-877-384-8979 または 001-877-269-3383 50-81-8800 または 01-800-888-3355
モンセラト ルクセンブルグ 国際電話認識番号: 00 国番号: 352	一般サポート Web サイト: support.euro.dell.com 電子メール: tech_be@dell.com テクニカル サポート (ベルギー、ブリュッセル) 個人 / SOHO ユーザー セールス (ベルギー、ブリュッセル) 法人セールス (ベルギー、ブリュッセル) カスタマ ケア (ベルギー、ブリュッセル) FAX (ベルギー、ブリュッセル) 代表番号 (ベルギー、ブリュッセル)	フリーダイヤル: 1-866-278-6822   3420808075 フリーダイヤル: 080016884  02 481 91 00 02 481 91 19 02 481 92 99 02 481 91 00



セクション 7

## 付録

---

限定保証および返品条件

インクおよびトナー カートリッジの限定保証

Dell ソフトウェア使用許諾契約書

## 限定保証および返品条件

アジア太平洋地域で購入された Dell ブランド ハードウェア製品には、1年～4年の年単位の限定保証をお付けしています。お客様が購入されたハードウェア製品の保証期間は、内容明細票または納品書に記載されています。

### この限定保証が適用される範囲

この限定保証は、エンドユーザーであるお客様が購入された、Dell ブランド周辺機器を含む Dell ブランド ハードウェア製品の原料および仕上げの面での欠陥に対して適用されるものです。

### この限定保証が適用されない範囲

法律で許容される範囲において、この限定保証は次の範囲には適用されません。

- Dell の生産ラインにおいて Dell ブランド ハードウェア製品に追加されたオペレーティングシステムおよびソフトウェア、サードパーティ製ソフトウェア、または再ロードされたソフトウェアを含むソフトウェア
- Dell ブランド以外、または Solution Provider Direct 以外の製品およびアクセサリ
- 次の原因による問題
  - 事故、乱用、誤用、電力障害などの外的要因
  - Dell が許可していない修理
  - 製品取扱説明書に基づかない使用法
  - 製品取扱説明書の遵守、または予防保守の実行を怠った場合
  - Dell 以外が供給するアクセサリ、部品、またはコンポーネントの使用により発生した問題
- サービス タグまたはシリアル番号がない、または変造された製品
- 代金の支払が未納の製品

### 一般条項

法律で許容される範囲において、ハードウェアの故障および欠陥に対する Dell の責任は、この限定保証書に規定される修理および交換に限定されます。本製品に対する一切の明示的な保証は上記に規定する保証期間に限定され、保証期間終了後はいかなる保証も適用されません。

法律で許容される範囲において、Dell は、この限定保証書で規定される救済を超える責任、または製品の使用不能、データまたはソフトウェアの損失に対するすべての責任を含み、これに限定されない付随的または派生的な損失に対する責任については、これを負いません。

## オーストラリアのみ

法律で定められたお客様の権利に加えて、法律で許容される範囲において、Dell は独自の判断において、(a) 製品に欠陥がある場合は、製品の交換、同等品の提供、製品の修理、交換または同等品の入手にかかる費用の負担、または製品の修理にかかる費用の負担を行い、また (b) サービスに問題がある場合は、サービスの再提供、またはサービスの再提供にかかる費用の負担を行います。

## ニュージーランドのみ

これらの限定保証は、お客様が法人である場合、または事業目的で Dell から製品の供給を受けている場合を除き、Consumer Guarantees Act 1993 (以下「Act」といいます) の規定に基づくものとし、Act 第 43 節の適用を受ける場合、Dell およびお客様はこれら限定保証に対して Act が適用されないことに同意するものとします。この Act の適用により黙示的条件および保証を除外できない場合、Dell は、製品に対しては、その責任を製品の交換、同等品の提供、または製品の修理、または製品の交換あるいは同等品の入手にかかる費用の負担、または製品の修理にかかる費用の負担に限定し、またサービスに対しては、サービスの再提供、またはサービスの再提供にかかる費用の負担に限定します。

## この限定保証の期間

法律で許容される範囲において、この限定保証期間は、内容明細票または納品書に記載された期間とします。ただし、Dell ブランド バッテリーの限定保証期間は 1 年間、また Dell ブランド プロジェクターの限定保証期間は 90 日間とします。限定保証期間は、内容明細票または納品書に記載された日付から開始されるものとします。保証対象の製品または部品の修理や交換により、保証期間が延長されることはありません。Dell は、弊社の裁量により、限定保証の有効性を変更する場合があります。ただし、その変更が過去に遡って適用されることはありません。

## 保証サービスが必要な場合

保証期間が終了する前に、次の一覧から該当する電話番号を調べてご連絡ください。このとき、Dell サービス タグ番号または注文番号をお手元にご用意ください。

## Dell の提供するサービス

### 1 年間の限定保証期間内の場合:

Dell のアドバンス エクステンジシステムにより、製品が Dell の営業所に返送された日の翌営業日または 2 営業日以内に、限定保証の対象製品を修理または交換します。保証サービスをご請求いただくには、限定保証期間内に Dell のカスタム テクニカル サポートまでご連絡ください。保証サービスが請求された場合、Dell から修理品または交換品をお送りします。

修理品または交換品の受領と同時に、製品を購入時の梱包または同等のものに入れて Dell まで返送してください。修理対象の製品から取り外したすべての部品の所有権は Dell に帰属します。Dell は、保証による修理および交換品の製造に、さまざまな製造元によって製造された新品の部品、または再生部品を使用します。Dell が製品の修理または交換を行った場合、保証期間は延長されません。

製品がこの保証適用外と判断された場合、Dell はお客様にその旨を通知し、有料でのサービスをご案内します。

個人ユーザー：  
テクニカル サポート 1300-655-533

中規模法人ユーザー：  
テクニカル サポート 1800-060-889

大規模法人、またはグローバル規模の法人ユーザー：  
テクニカル サポート 1800-633-559

メモ：製品を Dell にご返送いただく前に、必ず製品のハード ドライブおよびその他の記憶装置のデータのバックアップをお取りください。機密情報や個人情報は削除し、フロッピー ディスク、CD、PC カードなどのリムーバブル メディアは取り外してください。機密情報、個人情報、またはデータの消失や破損、取り外し可能なメディアの損傷や紛失に対する責任は負いません。

残存期間内の場合：限定保証の残存期間内に、この限定保証の対象ハードウェア製品の部品の交換が必要となった場合、Dell は交換の日に有効な Dell の交換条件に基づき、故障部品と交換することを前提に、その Dell ハードウェア製品の交換部品を提供します。部品の交換が必要であることに Dell が同意し、Dell から交換部品の送付を受けるためには、ハードウェアの障害状況を Dell のカスタム テクニカル サポートにご報告いただく必要があります。

交換部品は、新品または再生部品です。Dell が提供する交換部品は、さまざまな製造元で製造された部品である場合があります。交換部品の保証期間は、限定保証の残存期間となります。交換前の部品が Dell に返送されない場合は、Dell に交換部品の代金をお支払いいただきます。交換前の部品の返送方法、および返送しない場合の交換部品の代金の支払い義務は、交換の日に有効な Dell の交換条件に基づきます。

メモ：部品を交換する前に、必ず製品のハード ドライブおよびその他の記憶装置のデータのバックアップを取ってください。データが消失または破損した場合の責任は負いません。

### サービス契約を結んでいる場合

Dell とのサービス契約を結んでいる場合、サービスはサービス契約の条項に従って提供されます。サービスを受ける方法についての詳細は、その契約を参照してください。

### 製品の修理方法

Dell は、保証による修理と交換部品およびシステムの構築に、さまざまな製造元によって製造された新品、または再生品の部品を使用します。再生部品およびシステムには、Dell に返送されたものでお客様によって一度も使用されていない部品やシステムが含まれます。すべての部品やシステムは品質検査および検証済みのものです。交換部品およびシステムの保証期間は、購入された製品の限定保証の残存期間となります。修理対象の製品から取り外したすべての部品の所有権は Dell に帰属します。



# インクおよびトナー カートリッジの限定保証

次のセクションは、アジア太平洋地域におけるインクおよびトナー カートリッジの限定保証について規定したものです。それぞれ該当する限定保証を参照してください。

## インクおよびトナー カートリッジの限定保証

Dell Inc. は、純正 Dell ブランドのトナー カートリッジの最初の購入者に対してはカートリッジが切れるまでの期間、また純正 Dell ブランドのインク カートリッジの最初の購入者に対しては納品書の日付から起算して 2 年間、製品に原料および仕上げの面で欠陥がないことを保証します。本製品に原料または仕上げの面での欠陥があることが判明した場合は、限定保証期間中に Dell に返送いただければ無料で交換いたします。その際はまず Dell のフリーダイヤルにお電話いただき、返品承認を受けてください。製品が製造中止または在庫にないことが理由で交換できない場合、Dell 単独の裁量により、その製品を同等の製品と交換するか、カートリッジの購入代金を払い戻します。この限定保証は、インクまたはトナー カートリッジが詰め替えられたり不適切な方法で保管された場合、または誤用、乱用、事故、放置、乱暴な取り扱い、不適切な環境、または通常使用からの磨耗のために問題が発生した場合には適用されません。

## 一般条項

法律で許容される範囲において、ハードウェアの故障および欠陥に対する Dell の責任は、この限定保証書に規定される修理および交換に限定されます。本製品に対する一切の明示的な保証は上記に規定する保証期間に限定され、保証期間終了後はいかなる保証も適用されません。

法律で許容される範囲において、Dell は、この限定保証書で規定される救済を超える責任、または製品の使用不能、データまたはソフトウェアの損失に対するすべての責任を含み、これに限定されない付随的または派生的な損失に対する責任については、これを負いません。

## オーストラリアのみ

法律で定められたお客様の権利に加えて、法律で許容される範囲において、Dell は独自の判断において、(a) 製品に欠陥がある場合は、製品の交換、同等品の提供、製品の修理、交換または同等品の入手にかかる費用の負担、または製品の修理にかかる費用の負担を行い、また (b) サービスに問題がある場合は、サービスの再提供、またはサービスの再提供にかかる費用の負担を行います。

## ニュージーランドのみ

これらの限定保証は、お客様が法人である場合、または事業目的で Dell から製品の供給を受けている場合を除き、Consumer Guarantees Act 1993 (以下「Act」といいます) の規定に基づくものとし、Act 第 43 節の適用を受ける場合、Dell およびお客様はこれら限定保証に対して Act が適用されないことに同意するものとします。この Act の適用により黙示的条件および保証を除外できない場合、Dell は、製品に対しては、その責任を製品の交換、同等品の提供、または製品の修理、または製品の交換あるいは同等品の入手にかかる費用の負担、または製品の修理にかかる費用の負担に限定し、またサービスに対しては、サービスの再提供、またはサービスの再提供にかかる費用の負担に限定します。

## Dell ソフトウェア使用許諾契約書

本契約書は、ユーザーであるお客様と Dell Products, L.P (以下「Dell」といいます) との間の法的契約事項を示すものです。本契約は、Dell 製品に付属して配布されるソフトウェアのうち、お客様とソフトウェアの製造元または所有者との間に別段の使用許諾契約がないソフトウェア (集合的に「ソフトウェア」といいます) のすべてに適用されます。ソフトウェアの包装の封印を開いたり破いたりした場合、ソフトウェアをインストールまたはダウンロードした場合、またはコンピュータにプリロードされていた、または埋め込まれていたソフトウェアを使用した場合は、本契約の条項に拘束されることをお客様が同意したものといたします。以下の条項に同意しない場合は、速やかにすべてのソフトウェア品目 (ディスク、文書、およびパッケージ) を返し、すべてのプリロードまたは埋め込みソフトウェアを削除してください。

お客様は本ソフトウェアを同時に 1 台のコンピュータに 1 つのみインストールして使用できます。本ソフトウェアのライセンスを複数所有する場合は、所有するライセンス数と同じ数のインストールを同時に行って使用することができます。「使用する」とは、本ソフトウェアを一時的にコンピュータのメモリにロードすること、または恒常的に保存することを指します。他のコンピュータに配布する目的でネットワーク サーバーにインストールすることは、本ソフトウェアの配布先の各コンピュータ用に個別のライセンスを所有している場合は (ただしその場合のみには) 「使用する」とはいいません。ネットワーク サーバーにインストールされた本ソフトウェアを使用する人数が、所有するライセンス数を超過しないことを必ず確認してください。ネットワーク サーバーにインストールされた本ソフトウェアを使用する人数がライセンス数を超過することになる場合は、本ソフトウェアを使用するユーザーを追加する前に、人数と同じ数のライセンスを追加してご購入いただく必要があります。お客様が Dell または Dell の提携先の取引先である場合は、Dell または Dell が指定する代理人が通常の業務時間内に本ソフトウェアの使用に関する監査を行うことに同意されたものとみなします。このような監査においてお客様は Dell に対してご協力いただく必要があります。お客様の本ソフトウェアの使用に関する適切な記録を提供することに同意される必要があります。この監査は、本契約の条項をお客様が遵守しているかどうかを確認することに限定されます。

本ソフトウェアはアメリカ合衆国の著作権法および国際条約によって保護されています。お客様は、バックアップまたは保存の目的のみにソフトウェアを1部複製することができます。また、原本をバックアップまたは保存の目的のみに使用する場合は、本ソフトウェアを1台のハードディスクのみに転送することができます。ソフトウェアを貸与またはリースすること、またはソフトウェアに付属する文書をコピーすることはできません。ただし、お客様がいかなる複製物も保持せず、被譲渡人が本契約条項に同意することを条件として、本ソフトウェアおよびすべての付属品を永久に譲渡することができます。譲渡する場合は、最新のアップデートおよびすべての旧バージョンをあわせて譲渡する必要があります。お客様による本ソフトウェアのリバースエンジニアリング、逆コンパイル、または逆アセンブルは禁止されています。コンピュータに付属するパッケージにCD-ROM、3.5インチまたは5.25インチフロッピーディスクが含まれる場合は、お使いのコンピュータに対応するディスクのみを使用することができます。これらのディスクを別のコンピュータまたはネットワークで使用する、または他のユーザーに貸与、リース、または譲渡することは、本契約で許可される場合を除いては、これを禁止します。

## 限定保証

Dellは、お客様が本ソフトウェアのディスクを受領した日から起算して90日間の通常の使用において、その原料および仕上げの面で欠陥がないことを保証します。この保証の対象は購入されたお客様に限定され、譲渡することはできません。一切の黙示的な保証は、お客様が本ソフトウェアを受領した日から起算して90日間に限定されます。司法管轄区域によっては黙示的保証期間の限定が許可されない場合があり、その場合はこの限定はお客様に適用されません。Dellおよびその供給元のすべての責任とお客様が受ける独占的な救済は、(a)ソフトウェア代金の返金、または(b)本保証を満たさないディスクの交換に限定されます。ディスクの交換を受ける際は、返品承認番号を添え、お客様が送料および返送に伴う危険を負担するものとします。本限定保証は、ディスクの損傷が事故、乱用、誤用、またはDell以外の者によるサービスまたは変更の結果発生した場合は適用されません。交換後のディスクの保証期間には、元の保証の残存期間または30日間のうち、長い方が適用されます。

Dellは、ソフトウェアの機能がお客様の要件を満たすこと、またはソフトウェアの処理に障害またはエラーが発生しないことは保証しません。お客様が意図した結果を達成するために本ソフトウェアを選択する責任、および本ソフトウェアの使用および取得された結果に対する責任は、お客様が負うものとします。

Dellは、Dellおよびその供給元を代表し、明示的または黙示的であるかを問わず、本ソフトウェアおよびすべての付属資料の商品性および特定目的に対する適合性の黙示的保証を含み、これに限定されないその他すべての保証を否認します。本限定保証は、お客様に特定の法的権利を付与するものであり、司法管轄区域が異なる場合に、お客様に異なる権利が付与される場合があります。

Dell またはその供給元は、本ソフトウェアの使用、または使用不能に起因する、業務利益の損失、業務の中断、業務情報の消失、その他の金銭的な損害を含み、これに限定されないいかなる損害に対しても、お客様がかかる損害の可能性について通知されていた場合を含め、一切の責任も負わないものとします。司法管轄区域によって、付随的または派生的な損害に対する免責や責任の限定が許可されていない場合は、上記の限定はお客様に対して適用されません。

### アメリカ合衆国政府の権利制限

本ソフトウェアおよびその関連文書は、48 C.F.R. 2.101 で定義される「商品」に該当し、48 C.F.R. 12.212 で使用されている「商業用コンピュータソフトウェア」および「商業用コンピュータソフトウェア マニュアル」で構成されるものです。48 C.F.R. 12.212 および 48 C.F.R. 227.7202-1 から 227.7202-4 に基づき、アメリカ合衆国政府職員であるエンドユーザーは、本ソフトウェアおよび関連文書を取得する際にこれらの条項に規定される権利のみを保証されます。契約者 / 製造元: Dell Products, L.P. , One Dell Way, Round Rock, Texas, 78682, USA

### 一般条項

このライセンスは終了されるまで効力を有します。ライセンスは、上記の条件による場合、または本契約条項のいずれかに準拠しなかった場合に終了します。お客様は、本契約の終了時に、本ソフトウェアおよび付属資料、およびそのコピーのすべてを破棄することに同意するものとします。本契約はテキサス州法に準拠するものとします。本契約の各条項は分離可能であるものとします。ある条項が強行不可能となった場合でも、その事実は本契約のその他の条項または契約条件の強行可能性に影響を及ぼすものではありません。本契約は継承者および被譲渡人に対しても適用されます。Dell およびお客様は、法律で許容される範囲において、本ソフトウェアまたは本契約に関する事項を陪審裁判で争う権利を放棄することに同意するものとします。司法管轄区域によってはこの権利放棄が効力を有せず、お客様に対してこの権利放棄が適用されない場合があります。お客様は、本契約を熟読し、理解し、本契約の条項に拘束されることに同意し、本契約がお客様と Dell との間の完全かつ排他的な契約であることに同意するものとします。

# 索引

## D

Dell

お問い合わせ, 65

Dell AIO ナビ

アクセス, 41

クリエイティブ タスク

セクション, 42

コピー セクション, 41

使用, 41

スキャン セクション, 41

プレビュー セクション, 42

Dell Picture Studio v2.0

使用, 44

Dell プリンタ ソリューション

ナビ

アクセス, 40

使用, 40

## E

E メール

取り込んだイメージ, 33

文書, 33

## F

FAX, 35

## あ

アイロンプリント紙

セット, 20

安全に関する情報, 9

## い

「インク切れ」メッセージ, 59

[印刷工房] タブ, 43

印刷部数, 43

インデックス カード

セット, 20

## え

エラー メッセージ

インク切れ, 59

インク切れ警告, 59

紙づまり, 59

給紙, 60

システム制御, 60

スキャン キャリア, 60

データエラー, 60

電源ボタンの点滅, 59

プリント キャリア, 60

プリントヘッド, 59

用紙切れ, 59

予備タンク, 59

エラー メッセージと

点滅ランプ, 59

## か

カード

セット, 20

カートリッジ

アライメント調整, 49

交換, 46

商品コード, 2

清掃, 50

注文, 2

カートリッジ、インク

アライメント調整, 49

交換, 46

注文, 2

カートリッジのアライメント調

整, 49

紙づまりメッセージ, 59

カラー コピー ボタン, 15

## き

キャンセル ボタン, 16

## く

グリーティング カード  
セット, 20

## こ

光沢紙  
セット, 20  
コピー, 27  
操作パネル, 27  
ソフトウェア, 27

## さ

サポート  
Dell へのお問い合わせ, 65

## し

写真  
印刷, 24  
商品コード  
カラー カートリッジ, 2  
ブラック カートリッジ, 2  
消耗品  
注文, 2

## す

スキャン ボタン, 15

## せ

清掃  
カートリッジ ノズル, 50  
セット  
OHP フィルム, 21  
アイロンプリント紙, 20  
インデックス カード, 20  
カード, 20  
グリーティング カード, 20  
封筒, 20  
フォト カード, 20  
フォト ペーパー, 20  
ポストカード, 20

## そ

操作パネル  
コピー, 27  
使用, 15  
ソフトウェア  
Dell AIO ナビ, 41  
Dell プリンタ ソリューション  
ナビ, 40  
説明, 40  
プリンタのプロパティ, 42

## と

特殊用紙  
OHP フィルム, 21  
アイロンプリント紙, 20  
インデックス カード, 20  
カード, 20  
グリーティング カード, 20  
光沢紙, 20  
封筒, 20  
フォト カード, 20

フォト ペーパー, 20  
ポストカード, 20

## トラブル

ドライブ, 54  
トラブルシューティング  
インク切れメッセージ, 59  
用紙切れ, 59  
用紙切れメッセージ, 59

## の

ノズル、カートリッジ  
清掃, 50

## は

排紙トレイ, 13

## ひ

[品質/部数] タブ, 43

## ふ

封筒  
セット, 20  
フォト カード  
セット, 20  
フォト ペーパー  
セット, 20  
フチなし印刷, 25

プリンタのプロパティ  
アクセス, 42  
[印刷工房] タブ, 43  
[品質/部数] タブ, 43  
[用紙設定] タブ, 43

## ほ

ポストカード  
セット, 20  
ボタン、操作パネル  
上向き矢印, 16  
カラー コピー, 15  
キャンセル, 16  
下向き矢印, 16  
スキャン, 15  
電源, 15  
モノクロ コピー, 16

## め

メッセージ、エラー  
インク切れ, 59  
紙づまり, 59  
給紙, 60  
システム制御, 60  
スキャン キャリア, 60  
プリント キャリア, 60  
プリントヘッド, 59  
用紙切れ, 59

## も

モノクロ コピー ボタン, 16

## よ

用紙切れメッセージ, 59  
[用紙設定] タブ, 43  
用紙センサー, 17  
オフ, 18





